

Verwantschap tussen "Mortgat" en "Moortgat" (1)

Zowel te Opdorp als te Buggenhout is de familienaam Moortgat reeds een paar eeuwen ingeburgerd. Een naam waarvan we in Buggenhout de meeste telgen in drie groepen kunnen onderbrengen. Zo is er de groep verwant met het kosterstergeslacht te Opdorp, een tweede groep waarvan de stamvader uit Steenhuffel kwam en menig afstammeling te Buggenhout het beroep van kuiper uitoefende. Dan is er nog een derde groep waarvan we weten dat een voorvader, ontsproten uit het kuipersgeslacht, in de behoeften van zijn gezin voorzag als klompenmaker. Met het verstrijken van de jaren zouden de nakomelingen zich uiteraard niet meer beperken tot de beroepen van koster, kuiper of klompenmaker maar in andere bestaansvormen hun heil vinden.

Als geïntrigeerd door die zelfde familienaam rees natuurlijk de vraag of er geen verwantschap was tussen deze geslachten. Een probleem waar men nog lichtelijk kon overstappen, ware het niet dat van het einde van de 16e eeuw tot nagenoeg midden de 18e eeuw er te Buggenhout nog een vierde geslacht woonde maar waarvan de familienaam doorgaans als "Mortgat" werd geschreven. Dit laatste geslacht was wellicht het meest vooraanstaande dat onze gemeente ooit heeft gekend. Het waren grootgrondbezitters die ook belangrijke functies verwierven die meestal in de adel werden opgenomen. Vandaar dan ook onze nieuwsgierigheid om te weten of er een verwantschap bestond tussen de naamdragers "Mortgat" en "Moortgat".

Omtrent de familie "Mortgat" werd door historici reeds een en ander gepubliceerd maar zij beperkten zich steeds tot de hogere klasse (1). Zo bleven we op onze honger zitten, tot we de parochieregisters uit ons gewest uitrafelden (2) en ook nog ontbrekende informatie vonden in de lijsten van de meiseniers (3) en in andere bronnen. Een opzoekingswerk dat ons thans volgende reconstructie toelaat.

Laat het toch voor iedereen duidelijk zijn : in enkele bijdragen wensden we de verre verwantschap te belichten tussen verschillende Moortgat's in ons gewest, maar is het niet de bedoeling ieders stamboom te publiceren. We hopen alleen dat onze aangeslotenen die afstammen van een

(1) : Zie o.a. De Vlamincq - "Filations Familles de la Flandre - I" of "Annuaire de la Noblesse Belge - 1874".

(2) : De parochieregisters (geboorten, huwelijken en overlijdens) beginnen doorgaans rond 1600 (voor Buggenhout in 1624). Vroegere gebeurtenissen blijven meestal nog onzeker

(3) : Vanaf 1944 in afleveringen door Dr Jan Lindemans gepubliceerd in "Eigen Schoon en De Brabander".

(4) : Aert (van Arnould) van Wemmele (de naam van zijn ouders werd nog geschreven als "van Wemmele, alias van Impde") huwde in de 16e eeuw te Buggenhout met Anna Moens, dochter van Geert Moens onze meler en stadhouder van "Moorsrolle". (vervolg volgende bladzijde)

koster, een brouwer, een kuiper of een klompenmaker Moortgat, en een voorouder opmerken in ons relaas, er toch een flinke stap verder in het verleden kunnen mee zetten.

DE EERSTE DIE TE BUGGENHOUT SPOREN NALIET

De eerste of vroegste Moortgat die zich te Buggenhout vestigde was vermoedelijk Hubert Mortgat wienst familienaam, volgens De Vlaminck, ook als Moortgat en nog vroeger als "van den Moortgate" werd geschreven. Volgens "Annuaire de la Noblesse Belge" was Hubert gehuwd met Maria de Smedt en werd hij drossaard van Buggenhout. Een functie waarin hij in 1590 reeds was opgevolgd door zijn zoon Gillis.

Deze laatste Gillis was gehuwd met Marguerite van der Meeren (of Vermeir ?) en verwant met de familie van Zuene te Buggenhout. Ook volgens De Vlaminck was Gillis in 1590 drossaard van Buggenhout. Hierin kunnen we genoemde auteurs niet volledig bijtreden omdat :

- toen Jan Mortgat, zoon van Gillis, op 14.11.1578 te Steenhuffel zijn meiseniersbrieven ontving was Gillis reeds overleden. Of werd die datum door Dr J. Lindemans foutief genoteerd ?
- van 1551 tot 1600 waren de drossaarden van Buggenhout-centrum (later "Buggenhout-Bournonville" genoemd) achtereenvolgens Antoon Bertrams, Hubert van de Cluzen en Hubert van den Hove. Het blijft echter mogelijk dat Gillis Mortgat tijdens het derde kwart van de 16e eeuw (en zijn vader nog vroeger ?) drossaard was van of een andere hoge functie bekleedde in "Buggenhout-Grimbergen", alhoewel daar door ons nog geen spoor werd van gevonden en het ons zelfs zou verwonderen dat er toen voor Buggenhout twee drossaarden zouden zijn geweest.

Van Gillis Mortgat en zijn echtgenote zijn ons slechts twee kinderen bekend, namelijk de zonen Jan en Peeter. Het was deze laatste die, na zijn huwelijk met Joanna Verhoeven, te Buggenhout stamvader werd van het illustere geslacht "Mortgat". In de reeds geciteerde publikaties over de familie "Mortgat" komen dan ook slechts de nakomelingen van Peeter Mortgat aan bod.

Alhoewel die familie "Mortgat" reeds lang uit ons gewest is verdwenen, achten we het nuttig haar nog even in herinnering te brengen door een bondige vermelding van hun voornaamste telgen.

ENKELE AFSTAMMELINGEN VAN PEETER MORTGAT

Van Peeter Mortgat en Joanna Verhoeven, die te Buggenhout respectievelijk op 5.1.1628 en op 29.7.1631 overleden, kennen we enkel drie zonen, Adriaan, Gillis en Hubert, en twee dochters, Elisabeth en Margaretha.

- Adriaan huwde, waarschijnlijk rond 1625, met Jacoba van Wemmele wiens vader, Geert, niet alleen rentmeester en meier was geweest van Buggenhout-Grimbergen maar ook nog stadthouder van het leenhof "Moorsrolle" (4). Die laatste functie zou ook Adriaan nog enkele jaren waarnemen. Adriaan (+1657) en Jacoba (+1662) bekwamen niet minder dan 11 kinderen en dat waren dan :

(4) : (vervolg)

Deze Moens had het stadthouderschap verworven door aankoop, na het overlijden van Christiaan de Moor. Na het afsterven van Aert van Wemmele, die zijn schoonvader was opgevolgd als meier, hertrouwde de weduwe met griffier Chrisostomus van Zuene die zijn schoonvader zou opvolgen als stadthouder. Later zou Chrisostomus de

- Maria. Zij werd geboren in 1626 en huwde in 1666 Hendrik van der Straeten. Zij bleef kinderloos.
- Joanna (geb. 1628). Zij huwde in 1652 Petrus van den Hove en beiden waren in 1660 de bouwers van de "Cruysveltstede". Hun zoon Bernardus zou later nog griffier worden van de beide schepenbanken te Buggenhout wat na zijn dood, toen de griffies opnieuw moesten worden gescheiden, nog veel moeilijkheden zou meebrengen. Hun dochter Catharina huwde Ignatius Mortgat die in 1734 in de adel werd opgenomen. Afstammelingen van Ignatius en Catharina waren
 - David Mortgat (geb. 1687), eerste schepen te Brussel en raadsheer bij de Raad van Brabant. Hij huwde Maria Catharina de Corte in 1734 en overleed te Brussel in 1743. Hun dochter Maria Catharina Livina huwde met Pierre Winand de Fraye, heer van Schiplaeken en griffier van de stad Brussel;
 - Jacobus (geb. 1693) werd advocaat en in 1740 schepen van Brussel waar hij in 1748 overleed ;
 - Hubertus Antonius (geb. 1689). Werd griffier van Lippelo, Liezele en Malderen en overleed ongehuwd in 1738.
- Anna en Lucretia. Zij overleden vroegtijdig.
- Christoffeline en Erasmus. Overleden zonder afstammelingen.
- David (geb. 1636). Huwde in 1663 te Gent zijn nicht Margaretha Cooman (dochter van Cornelius en Anna van Wemmele). Hun zoon Jan Baptist werd griffier van de stad Dendermonde en hun dochter Maria Jacoba huwde burggraaf Louis van der Varent, raadsheer bij de Raad van Vlaanderen. Verdere afstammelingen huwden telgen uit de families de Waepenaert, de Coninck (o.a. Louis, hoogbaljuw van het Land van Zottegem), de Haveskercke (zoals de schepen van het Brugse Vrije en vervolgens fiscaal raadsheer bij de Raad van Vlaanderen), van Wichelen, Dommer, van Langenhove (hoogbaljuw van Escornaix), Anne (griffier van Dendermonde en een andere schepen van Aalst), Pauwelaert, enz.
- Antonia. Huwde in 1662 Jan van der Hoeven.
- Elisabeth. Zij huwde Michel Milliau.
- Mathilde. Huwde eerst Antoon van Uytthem en later nog met Guillaume Richer.
- Joannes. Deze werd geboren in 1631 en huwde in 1656 met Joanna Van Spitael. Zij bekwamen 10 kinderen en vergenoegden zich met de uitbating van een hofstede. Hun jongste dochter, Anna, huwde in 1710 te Lebbeke met Balthasar Moortgat die aldaar zijn vader en zijn grootvader als koster was opgevolgd.
- Gillis, of de tweede zoon van Peeter, huwde Anna van Zuene en vestigde zich te Sint-Amands nabij de kerk waar aan de hofstede ook een brouwerij was gekoppeld. Na het overlijden van zijn echtgenote zou hij te Sint-Amands in 1654 nog hertrouwen met Catharina van Boom. Catharina was een dochter van Jan van Boom en van Martina van Waerbeke (diegene die bijdroeg tot de vergroting van onze Boskapel). Van hun kinderen kennen we Maria, Peeter en Jan.

(4) (vervolg)

griffie overlaten aan zijn zoon Jan Michiel van Zuene en het stadhouderschap aan zijn stiefzoon Geert van Wemmele, zoon van Aert. Jacoba en Peeter van Wemmele waren kinderen van Geert. Volgens Butkens (Trophées de Brabant) zouden de van Wemmele's, alias van Impde's, afstammen van de van Crainhem's en vertoonden hun wapenschild 5 rode ruiten, kruisgewijze geplaatst.



Mathilde van den Hove,
echtgenote van Geert van Wemmele
en moeder van Jacoba en Peeter Van Wemmele.

- Maria. Huwde in 1647 Peeter van Wemmele (4) en kwam naar Buggenhout om er het "Lanckhuys" te bewonen. Deze woonst stond op een perceel, langs onze Kerkstraat, dat zich uitstreckte van het vroegere "Huis Puttemans" tot de Sportveldstraat. Peeter werd van bij zijn huwelijk stadhouder van het leenhof Moorsrolle en zou dat blijven tot zijn overlijden begin 1669 om nadien door hun zoon Jan Baptist te worden opgevolgd.
 - Hun andere zoon, Gillis, huwde Maria van den Hove van de "Cruysveltstede" en werd vader van Joanna Francisca die haar lot verbond aan dat van ridder Antoon van Goethem, burgemeester van Dendermonde. Verder hadden Gillis en Maria nog een andere dochter, Susanna. Deze laatste huwde geneesheer Jan Frans van Werlingenhove maar overleed kinderloos.
 - De dochter Esther Jacoba van Wemmele huwde Jacobus Debbaut, algemeen ontvanger van het Land van Dendermonde.
 - De dochter Anna, geb. 1648, huwde in 1669 Thomas Segers en zou later nog de schoonmoeder worden van haar nichtje Joanna Francisca.
 - De dochter Maria Christoffeline, geb. 1657, huwde in 1685 Hubert Mortgat, drossaard van Asse die in 1703 in de adel werd opgenomen.
- Peeter. Werde advocaat en huwde Francisca van der Beke. Zij woonde te Gent waar hun kinderen eveneens in de advocatuur een bestaan vonden, alhoewel een paar dochters een religieus leven verkozen.
- Jan. Deze huwde in 1662 te Dendermonde Esther Rosa Spanoghe. Van hun kinderen kennen we slechts Jacobus, die priester werd, en een paar dochters. Zo was er Anna Catharina die te Antwerpen huwde in 1662 met Denis van der Varent, griffier van Antwerpen. Haar zuster Anna Jacoba huwde eerst met Pieter Mertens en vervolgens met Alfons Herry. Een van haar zonen, Philip Herry, zou nog schatbewaarder worden van de stad Antwerpen.
- De derde zoon van Peeter Mortgat en Joanna Verhoeven was Hubert. Hubert huwde Maria Verbert (vermoedelijk rond 1625) en werd nog

meier te Buggenhout. Hij bekam te Buggenhout niet minder dan acht kinderen waarvan er echter drie zeer vroegtijdig overleden. Verder waren er de zonen Pieter, Gillis, Joannes, Hubertus en Cornelius. Vermoedelijk had het gezin nog een tweede verblijf buiten ons gewest want we verloren elk spoor van drie van deze zonen zodat ons slechts de zonen Hubert en Pieter overbleven.

- Hubert huwde te Antwerpen in 1678 met Cecilia Maria van der Rest. Later kwam te Buggenhout hun "insolventen boedel" onder de hamer. Hun dochter Maria Catharina huwde Antoon Gerard Wellens.
 - Pieter Mortgat (geb. 1626 +1685) huwde in 1652 te Asse met Catharina Goossens (+1702). Zij bekwamen een kroost van 12 kinderen waarvan slechts een dochttertje te Buggenhout werd geboren en de andere kinderen te Asse. Die kinderen waren o.a.
 - Hubert (geb. 1660, Asse). Hij huwde te Buggenhout in 1685 met zijn nicht Maria Christoffeline van Wemmele en werd drossaard van het markiezaat van Asse en van het Land van Grimbergen. Het was te Asse dat zijn echtgenote in 1689 overleed. Nadien hertrouwde Hubert in 1698 te Brussel met Agnes T'Kint en in 1704 werd hij in de adel opgenomen. Hubert overleed te Brussel in 1727.
 - Ignatius (geb. 1662, Asse). Deze huwde Catharina van den Hove (van "Cruysvelstede") en zou in 1734, op 72-jarige ouderdom, eveneens zijn adelbrieven ontvangen. Mogelijk had hij ze aangevraagd om de loopbaan van zijn kinderen te bevorderen. Ignatius woonde langs de Kamerstraat in wat we nu "Van Keer's Hof" noemen.
 - Isabella (geb. 1668, Asse). Zij huwde Jacobus de Grave uit Dendermonde.
 - Anna (geb. 1658, Asse) en Theresia (geb. 1670 Asse) verkozen een religieus leven en traden in een klooster, respectievelijk te Aalst en te Mechelen.
- Vervolgens waren er in het gezin van Peeter Mortgat-Verhoeven nog minstens twee dochters.
- Elisabeth. Huwde advocaat Judocus Roghman.
 - Margaretha. Zij huwde Jan Cooman.

HOE MEN RIJK WERD

Nagenoeg alle genoemden waren zeer invloedrijke personen en minstens lid van een of andere schepenbank. Zij bezaten veel eigendommen waarvan slechts een deel door hun personeel werd bewerkt om de overige te verpachten. Bijna alle bossen te Buggenhout, buiten "'s Herenbosch" natuurlijk, waren in hun bezit. Waarschijnlijk waren hun nevenactiviteiten zeer lucratief want het geslacht werd steeds rijker, alhoewel hun huwelijkspolitiek (met de van Wemmele's, van Zuene's, van den Hove's) daar ook wel zal hebben toe bijgedragen. Verder konden oorlogsomstandigheden, plunderende legerbenden of totaal mislukte oogsten hen vermoedelijk geen zier schelen. Integendeel, want dan waren de gewone landbouwers, die vaak aan de grond zaten, bij hen aan het goede adres om leningen af te sluiten tegen "den penning 16, 20 of 24" (ongeveer 6%, 5% of ongeveer 4%) al naar gelang de kredietwaardigheid van de getroffenenen. Hierbij werd steeds een onroerend goed gehypothekeerd of tot onderpand gesteld, met als gevolg dat wanneer de volgende oogsten opnieuw mislukten en de renten niet konden worden betaald (men kon zich tegen dergelijke risico's

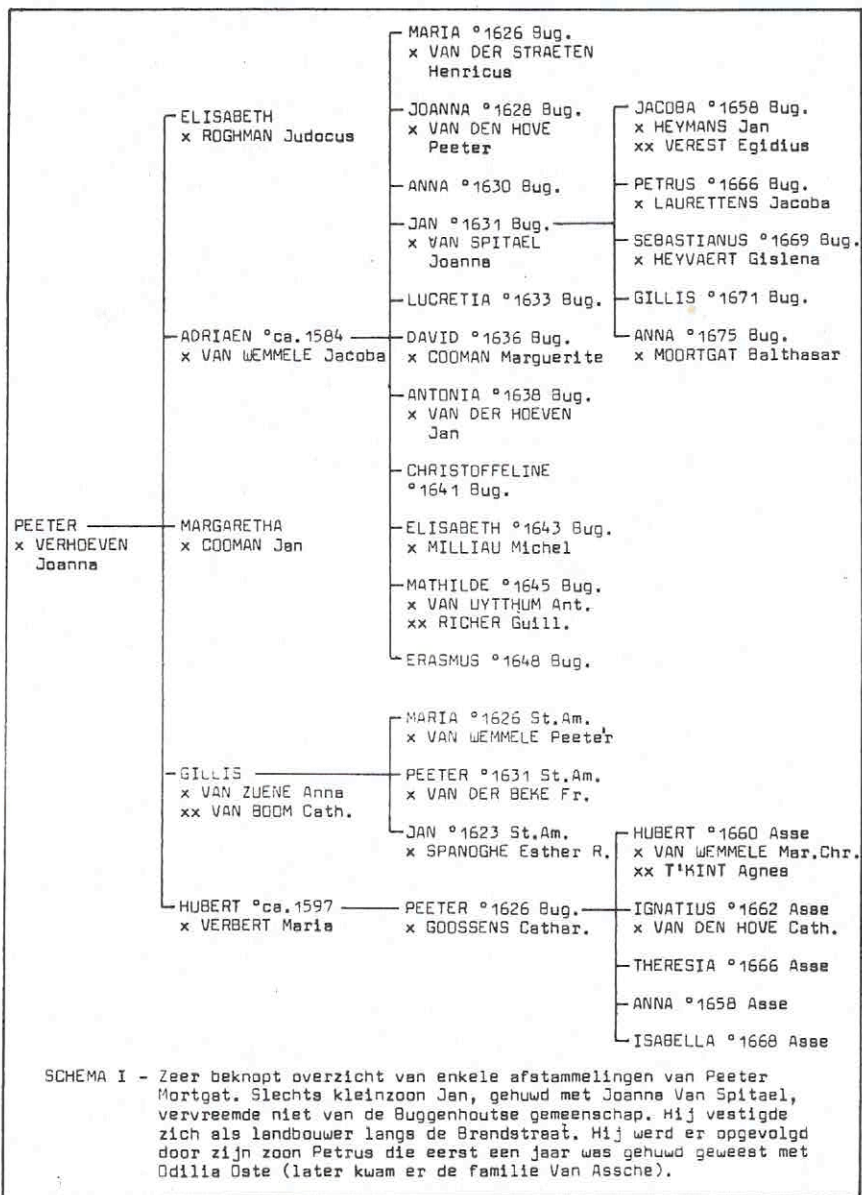

nog niet laten verzekeren) het patrimonium van de geldschieter vergrootte. Verder waren er geen financiële problemen om geen gevolg te geven aan de raadgevingen van hun familierelaties uit de hogere kringen. Toen van onze vroegere voorzaten nog nagenoeg niemand kon lezen of schrijven werden de kinderen Mortgat reeds naar de universiteit gestuurd om ... later nog hogere posten te bekleden. Waarschijnlijk vervreemden zij hierdoor van de Buggenhoutse gemeenschap, al zal een veiliger woonst in de stad ook wel hebben bijgedragen om ons open dorp, met zijn veelvuldige epidemieën, definitief te verlaten.

Akkoord, dat Peter Mortgat (die zich op 1.12.1598 nog moest vergenoeven met het meisenierschap) en vooral zijn kinderen die status verwierven kan ook een gelukkig toeval worden genoemd. Wellicht kon hij vertrekken met een flinke spaarpot, maar indien hij, zoals veel anderen, getroffen werd door ziekte of vroegtijdig zijn echtgenote verloor, dan hadden ook zijn kinderen zich moeten beperken bij hun huwelijkskeuze. Want het waren toch vooral zijn drie zonen die de hoge vlucht bewerkstelligden na in kringen te zijn opgenomen die tot de adel behoorden of er alleszins dichterbij aanleunden dan bij de landbouwersstand. Een gelukkig toeval? Voor hen in ieder geval, maar op langere termijn bekeken toch allemaal zeer betrekkelijk. Na generaties en evenveel verkavelingen zullen de laatsten ook wel hebben moeten knokken om van het voorouderlijk bezit nog wat over te houden.

(Vervolgt)

P. Servaes

Een lange hete zomer - activiteiten zomer '80

Niemand kan betwisten dat diegenen die tot de categorie der zonnekopers behoren de voorbije zomer goed aan hun trekken kwamen. Er moest geen zuiders zonnetje worden opgezocht, met als gevolg dat onze eigen recreatieoorden gouden zaken deden en konden profiteren van een drukte die nagenoeg door iedereen wordt verafschuwd maar door de meesten wordt opgezocht.

Voor onze heemkring was er van eens genoeglijk uitblazen nauwelijks spraak. Het werd zelfs een zeer drukke periode want buiten het tijdig klaarstomen van ons tijdschrift en jaarboek, met tal van nevenbeslommeringen, werden er enkele organisaties gepland die evenmin aan het toeval mochten worden overgelaten.

1 MEI - HET KON. GESCHIED- en OUDHEIDKUNDIG GENOOTSCHAP VAN VLAAMS-BRABANT OP BEZOEK

Het was voor "Ter Palen" een grote eer toen we vernamen dat het Kon. Geschied- en Oudheidkundig Genootschap van Vlaams-Brabant (misschien

Zouden onze mannen hulp hebben ingeroepen omdat ze zich niet veilig voelden ? Het is best mogelijk dat er rond het midden van de 16e eeuw in het bos nog knapen huisden die men, door enig lawaai te maken, liefst op enige afstand hield.

(vervolgt)
P. Servaes.



Verwantschap tussen "Mortgat" en "Moortgat" (2)

ENKELE AFSTAMMELINGEN VAN JAN MOORTGAT

Zoals in een vorige bijdrage werd geschreven, had Peeter Mortgat minstens nog een oudere broer, Jan, waarvan de familienaam later als Moortgat werd geschreven. Jan bleek geen aspiraties te hebben voor een openbare functie en stelde zich tevreden met het leven van een welstellend landbouwer. Uiteraard met al de risico's daar toen nog aan verbonden.

Jan huwde Amelberga de Commer die hem vier kinderen schonk: Peeter, Jan, Gillis en Anna. Nadien verloor hij zijn echtgenote en Jan hertrouwde met Maria Verheyen (deze naam werd ook als "Verheyden" en als "van der Heyden" aangetroffen) die voor vier bijkomende kinderen zou zorgen : Martinus, Catharina, Maria en Adriaan. Vader Jan en moeder Maria overleden te Buggenhout respectievelijk op 17.6.1638 en op 4.2.1647.

Van genoemde kinderen konden we alleen Peeter, Jan en Martinus met zekerheid volgen. Omtrent de andere kunnen we slechts gissen, zodat we die bij deze bespreking liefst buiten beschouwing laten.

- Peeter huwde te Buggenhout in 1642 met Elisabeth Perpet, afkomstig uit Opwijk, en behield uit dit huwelijk vier kindeen : Hubertus, Maria, Joannes en Catharina. Het is niet uitgesloten dat Peeter voordien reeds was gehuwd geweest.
- Jan huwde Barbara Van Somergem. Er werd hen in 1619 een zoon-tje, Jan, geboren te Malderen. Nadien bleek het gezin te zijn verhuisd naar Buggenhout waar hen in 1628 een dochtertje, Catharina, en in 1631 een zoontje, Jacobus, werd geboren.
- Martinus werd geboren ca. 1593 als zoon van Jan en Maria Verheyen. Hij huwde, waarschijnlijk te Buggenhout, Elisabeth Heymans en beiden bekwamen minstens volgende kinderen : Peeter, Maria, Elisabeth, Martina, Jacoba en Hubertus.

VOORBEELDIGE FAMILIEBANDEN

Bij de geboorte van al deze kleinkinderen van stamvader Jan werden we getroffen door de nog overleefde nauwe familiebanden tussen de afstammelingen van Jan met deze van zijn broer Peeter. Voor het peter-

of meterschap van die kleinkinderen zagen we steeds telgen van de Mortgat's en de van Wemmele's optreden en wanneer, wegens de tijdsomstandigheden, aan de verplaatsingen al teveel risico's waren verbonden lieten zij andere familieleden voor hen optreden zonder aan de eigen rechten te verzaken. Aan het hertrouwen van Jan werd door de andere tak geen aanstoot genomen en allen voelden zich nog behorend tot eenzelfde familie. Een gelukkige vaststelling omdat midden de 17e eeuw de "Mortgat's" toch al tot de meest notabelen behoorden en er op maatschappelijk gebied reeds een kloof was ontstaan met de kinderen van Jan die zich, na de verkaveling van de ouderlijke goederen, met heelwat minder moesten tevreden stellen.

Dat de naam van Peeter nog als "Mortgat" werd geschreven en deze van de gebroeders Jan en Martinus als "Moertgat" achten we van ondergeschikt belang.

UITWIJKING NAAR OPDORP EN STEENHUFFEL

Voor ons verder onderzoek hoeven we nu slechts Peeter, de oudste zoon van Martinus te volgen. Deze Peeter huwde op 9.11.1643 te Malderen met Catharina Peeters en vestigde zich in onze buurgemeente. Aangezien Opdorp toen nog parochiaal deelluitmaakte van Malderen is het dus best mogelijk dat het echtpaar niet het huidige Malderen maar Opdorp als woonplaats verkoos. Wat later overigens zou blijken. De geboortedatum van Catharina werd niet gevonden. We kennen ook haar ouders niet maar weten slechts dat in 1572 Willem Peeters een belangrijk landbouwer was die langs de dries te Opdorp woonde (5). Daar bezat hij een bebouwd perceel van 133 roeden en verder had hij te Opdorp nog 10 andere percelen ter beschikking, samen 1204 roeden. Was Willem misschien de grootvader van Catharina ? Alhoewel, ook te Lippelo woonde er een voorname familie Peeters.

Hoe dan ook, Peeter en Catharina bekwamen een kroost van vijf kinderen waarvan er twee onze bijzondere aandacht verdienen. In volgorde van hun geboorte waren dat : Jan (geb. 18.8.1644) - Egidius (geb. 1647) - Henricus (geb. 1650) - Judocus (geb.29.1.1654) en Joanna (geb. 1658).

En toen ? Toen werden we plots tweemaal verrast !

- Een eerste keer toen we mochten vaststellen dat de zoon Judocus op 18.6.1682 te Steenhuffel Magdalena Meert huwde en zich later, op 23.6.1716, samen met zijn oudste zoon Jan voor de schepenbank te Buggenhout aanbood om hun meiseniersbrieven te ontvangen. Dit werd hen grif verleend, temeer niet minder dan David

(5) : Zie "Ter Palen" - 10e jaargang - Nr 1 - blz. 40 - "Het XXe penningcohier van Opdorp.

Mortgat (later raadsheer bij de Raad van Brabant) en Jacobus van Wemmele (de toekomstige stadhouder van Moorsrolle) als familieleden kwamen getuigen en de aanvragen ondersteunden ! Tien jaar later, of op 8.7.1726, zouden nog drie andere kinderen van Judocus (Maria, Petrus en Elisabeth) eveneens hun wens vervuld zien. Toen waren de stavers : hun broer Jan en "neef" David van Wemmele.

Dat Judocus zolang wachtte met zijn aanvraag, tot zijn oudste zoon de behoefte voelde, kan erop wijzen dat zoon Jan met een handelszaak wou beginnen. Een zaak die tien jaar later een familiebedrijf was geworden ? (6)

Anderzijds een verheugende vaststelling dat meer dan een eeuw na de splitsing van het geslacht in twee takken de Mortgat's en de Moortgat's nog altijd "twee handen op enen buik" waren.

- Een tweede keer, maar nagenoeg gelijktijdig, werden we verrast bij het ontdekken dat we met de zoon Jan (geb. 1644) bij de vroegere kapelmeester van Opdorp vertoefden. Deze Jan huwde op 23.9.1668 te Malderen met Maria De Maeyer, geb. 28.2.1647 als dochter van Jan De Maeyer en van Elisabeth Spiessens. Jan zou Opdorp getrouw blijven om er een gezin te stichten. Hij werd er niet minder dan tienmaal vader, namelijk van Judocus (geb. 1671), Elisabeth (geb. 1672), Frans (geb. 9.7.1674), Egidius (geb. 1676), Josina (geb. 1679), Joanna (geb. 1680), Petrus (geb. 3.7.1684), Anna (geb. 1687), Henrica (geb. 1689) en Magdalena (geb. 17.3.1691). Die laatste geboorte was voor moeder Maria net iets te veel want nog geen twee maand na die laatste bevalling overleed Maria op 10.5.1691.

WAT OUDE SCHRIFTEN ONS VERRADEN

We hebben nu twee gezinnen, dat van Judocus te Steenhuffel en dat van Jan te Opdorp.

Met Jan hebben we aansluiting met het kostersgeslacht te Opdorp en we zouden daar kunnen afsluiten, maar er is meer.

Zo werd op 31.10.1582 door Pastoor van Zuene van Malderen het "Anniversarie Boeck" van de kerk herschreven. Een boek dat enorm veel informatie bevat en waarvan hij de tekst besloot met :

(6) : Zie "Ter Palen" - 11e jaargang - Nr 3 - blz. 138 - "Meiseniers in het Land van Grimbergen".

Opdorpe. Ende als openbaer notaris bijden hoogen rade van Mechelen geadmitteert in getuijgenisse der waerheyt, hebbe dese met mijn gewoenlijck hanteecken onderteeckent. Ter presentien vanden edelen eerbaren ende discrete persoonen heer Jan van Halen alias Mirabelle, canonick vande St. Romboutskercke binnen der stadt van Mechelen, Joncheer Francois Borluyte, Joncheer Francois vander Meere, Huybrecht van Hove drossaert van Buggenhout, Jan van Wesele, schepen xxiiij jaren der voers: prochie van Malderen Lipeloo Buggenhout ende Liezele ende Mr Guilliame van de Campo openbaer notaris t Antwerpen woenende die deze inde voirs: qualiteyt ooc medeheeft onderteeckent. Int jaer der christenen MCCCCC tweentachtich den xxxj octobris wesende alder Godsheijlighen avont."

Uit dee tekst zou menige passage kunnen worden besproken maar we wenschen ons hier te beperken met de aandacht te vestigen op pastoor Martinus van Zuene (die toen nog gemachtigd was om zijn herderlijke taak te combineren met die van openbaar notaris!). Deze man was in 1582 reeds 42 jaar pastoor van Malderen en afkomstig uit het griffiersgeslacht van Zuene te Buggenhout. Er was niet alleen verwantschap met de van den Hove's maar ook met de Moortgat's, want toen stamvader Jan Moortgat in 1578 zijn meiseniersbrieven ontving was Pastoor van Zuene als familielid aanwezig om de rechten van Jan te ondersteunen.

Toen in 1643 Peeter Moortgat huwde met Catharina Peeters en naar Opdorp verhuisde was Pastoor van Zuene reeds overleden (7). Toch staat het voor ons vast dat de familie alles zal hebben in het werk gesteld om bij de eerste de beste gelegenheid aan Peeter de bijverdienste van kapelmeester te Opdorp te gunnen. Zodat we niet de zoon Jan maar de vader Peeter Moortgat als vroegste kapelmeester uit zijn geslacht durven beschouwen.

HET KOSTERSCHAP

Ouderen onder ons zullen zich nog herinneren dat de kosters vroeger heelwat aanzien genoten, al kon dat niet meer worden vergeleken met hun status tijdens de voorbije eeuwen.

Onder het Oud Bewind vertegenwoordigde de dorpsheer, samen met de pastoor, het gezag in de dorpen en pas daarachter kwamen de leden van de schepenbank. Andere notabelen waren o.a. de koster, de molenaar, de brouwer, de wagenmaker, de grootste pachters en reeds in mindere mate de dorpsmid. Van die prominenten nam de koster een bijzondere plaats in. Niet alleen omdat hij een hogere vorming had genoten dan de anderen, maar ook omdat hij de secondant was van de pastoor. Bovendien genoten de kosters van een gewaarborgd inkomen, beschikten over voldoende vrije tijd om zich met nog andere winstgevende bezigheden onledig te houden en zij verwierven een welstand om tot de begoede klasse te worden gerekend.

(7) : Martinus van Zuene overleed op 85-jarige ouderdom te Malderen op 4.12.1593. Hij was gedurende 55 jaar pastoor van Malderen.

Zo ontving de koster doorgaans een vast "pensioen" of jaarloon van de parochie. Van het misgeld ontving hij steeds zijn deel dat minstens gelijk was aan de vergoeding voor de onderpastoor. Bij het stichten van jaargetijden - liefst gezongen missen - werd over het algemeen gestipuleerd hoeveel de pastoor per prestatie zou ontvangen en op welk bedrag de koster telkens recht had. Was het om er zeker van te zijn dat het jaargetijde nooit zou worden vergeten en de koster een inspanning zou leveren om er telkens iets moois van te maken? Dergelijke stichtingen van jaargetijden werden ingeschreven in wat men "martyrologieboek" of "anniversarieboek" noemde en in de kerk werd bewaard.

Andere prestaties, waarvoor men doorgaans op de diensten van de koster rekende, waren o.a. het luiden van de klokken, de reiniging van de kerk, het wassen en vernieuwen van het kerklinnen en te zorgen voor de kaarsen en zelfs vaak voor de miswijn. Taken (zoals het deelnemen aan processies) en leveringen die uiteraard nog afzonderlijk werden vergoed. Van het een kwam waarschijnlijk het andere met als gevolg dat talrijke koster met een winkel begonnen waar ook de andere dorpingen zich linnen, kaarsen en zelfs wijn konden aanschaffen.

Daar de koster die winkelactiviteiten konden overlaten aan hun echtgenote, waren er veel dorpen waar de koster - als een van de weinige "geletterden" uit de gemeenschap - ook nog werd belast, als opvolger van de kapelaan, met het onderricht van de kinderen. Het schoolgaan was nog niet verplicht en niemand nam het de koster kwalijk wanneer hij, wegens andere beslommeringen, de kinderen voor een paar uurtjes of een halve dag naar huis stuurde. Voor dit onderricht werd hij door de ouders vergoed, meestal in natura, en het Armbestuur paste wat bij opdat ook de kinderen van de behoeftigen niet zouden worden vergeten.

In nog vroegere jaren had de koster zelfs recht op een zeker deel van de tienden (o.a. van vlees) en was het hem "toegestaan" jaarlijks zijn ronde te doen bij de bevolking om ook andere voortbrengselen in te zamelen.

Neen, een koster leed nooit gebrek, temeer men via de koster ook bij de pastoor op een goed blaadje kwam te staan. Als toeverlaat van de bewoners was het voor de koster slechts een kleine stap om het eigen landbouwbedrijf (want nagenoeg iedereen bewerkte een lap grond) door goedkoop dienstpersoneel te laten runnen en zich volledig ter beschikking te houden van hen die op hem beroep kwamen doen. En hoe kon men dat beter dan door ook nog een deftige herberg of afspanning in uitbating te nemen? Een drankgelegenheid waar de notabelen van het dorp hun dorst kwamen lessen en de voornaamste gebeurtenissen bespreken. Waar, bij gebrek aan een gemeentehuis, de leden van de schepenbank hun zittingen hielden en waar altijd wat meer nieuws was te rapen dan in andere herbergen. Kortom, het huis van de koster werd vaak een voorloper van de latere "parochiehuizen". En het tempo waarmede de potten bier uit de kelder werden gehaald weerspiegelde de groeiende welstand van de koster. Waardoor hij nog meer aanzien verwierf en nog meer klanten over de dorpel kreeg.

Uiteraard was het kosterschap destijds een zeer begeerde functie die, eens verworven, men node uit de familie gaf. In de 17e eeuw was er te Opdorp nog geen parochiekerk en moesten de Moortgat's er zich nog vergenoegen met de functie van kapelmeester. Al zal dat te Opdorp in weinig hebben afgeweken van het kosterschap. En zoals we verder nog zullen zien zou de naam Moortgat toch garant staan om ook in andere

lokaliteiten voor het kosterschap in aanmerking te komen.

(Vervolgt)
P. Servaes

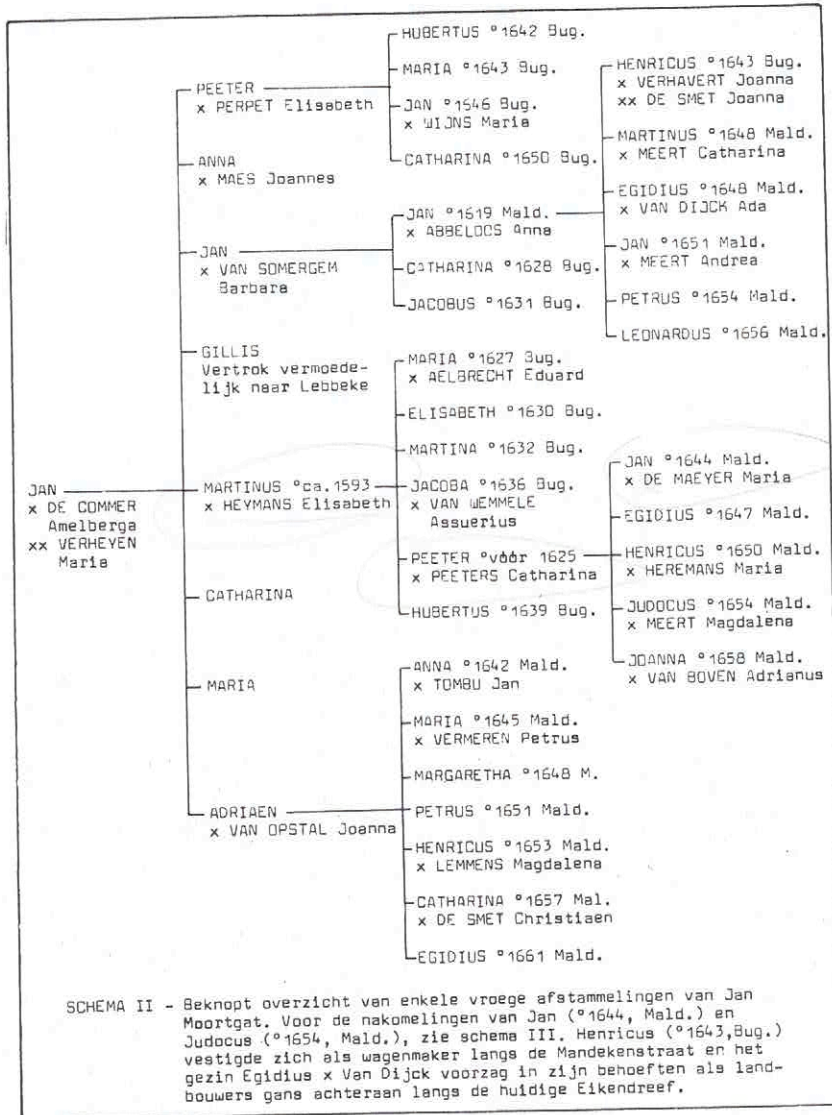

N.B. : De nakomelingen van Judocus (°1654) volgen op schema III en voor het nageslacht van Jan (°1644) verwijzen we naar ons schema V.

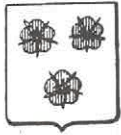

Verwantschap tussen "Mortgat" en "Moortgat" (3)

HOE MEN BROUWER WERD

Waar het gezin van Jan Moortgat en Maria De Maeyer woonde weten we uit een oud cijsboek van Opdorp :

"Francis Moortgat over Jan Moortgat van een hofstede genaemt den soeten Inval, paelende zuydts den Opdorp driesch, west de Damstraete ende noort het voorsch: hoffveldt." (8)

Toen was de zoon Frans reeds zijn ouders langs de Dries opgevolgd. Frans, die de oprichting van de zelfstandige parochie Opdorp mocht meemaken, werd ter plaatse de eerste volwaardige koster. Hij was op 30.4.1703 te Buggenhout gehuwd met Anna Nicasius (ook als Nicasi geschreven), geboren te Buggenhout op 20.5.1681 als dochter van Judocus Nicasius en Catharina Heyvaert. Haar vader was koster te Buggenhout maar bovendien ook nog landbouwer en uitbater van de brouwerij met herberg "De Swaen" in het dorp. Was het misschien op aanraden van zijn schoonvader dat Frans te Opdorp eveneens met een brouwerij zou beginnen ?

Dergelijke kleine brouwerijen schoten destijds op veel ideaal gelegen (als verkooppunten) grotere hofsteden als paddestoelen uit de grond. Meestal dorpsbrouwerijen gekoppeld aan een herberg of afspanning. Sommige herbergiers waren tot die stap nagenoeg verplicht want wou men het bier niet laten verzuren dan moest het ook ter plaatse worden gebrouwen. En dat Frans er brood in zag staat buiten twijfel. Iets dat weeral zijn kozijn Jan, zoon van Judocus te Steenhuffel, waarschijnlijk inspireerde om ook met dergelijk bedrijf te beginnen in Steenhuffel.

Jan (geb. 10.2.1692, Steenhuffel) was te Steenhuffel op 2.6.1715 gehuwd met Joanna Admiralis en het was dan ook niet verwonderlijk dat hij - als om het pad voor hem te effenen - het volgende jaar zijn vader aanspoorde om nog op 62-jarige leeftijd zijn rechten te laten gelden op het meisenierschap. Als brouwer kon Jan er zich slechts voordeel mee doen als meisenier vrijgesteld te blijven van bepaalde tolrechten. En dat zijn broer Petrus (geb. 1695), samen met twee van zijn zusters, in 1726 ook die vrijgeleidebrieven aanvraag ? Wel, die Petrus was op 20.1.1725 gehuwd met Maria Vertongen en was wellicht in die jonge zaak geïnteresseerd. Alleen jammer dat hij reeds op 23.7.1728 overleed.

(8) In een tijd dat weinigen konden lezen werden de uithangborden van de herbergen verduidelijkt met een tekening. "In den Soeten Inval" werd uitgebeeld door een grote bijenkorf (zoetheid) waarin een mannetje duikelde. Vooral die bijenkorf trok de aandacht en na verloop van tijd werd de herberg bij de bevolking vereenzelvigd met de bijenkorf en geraakte de benaming "In den Soeten Inval" op het achterplan. Het was veel later, toen koster Moortgat in de Houtenmolenstraat woonde en de familie Lemmens-Moortgat de uitbating had overgenomen, dat het uithangbord werd vernieuwd en vervangen door een naam waaronder de herberg het best gekend was geworden : "Den Biekorf".

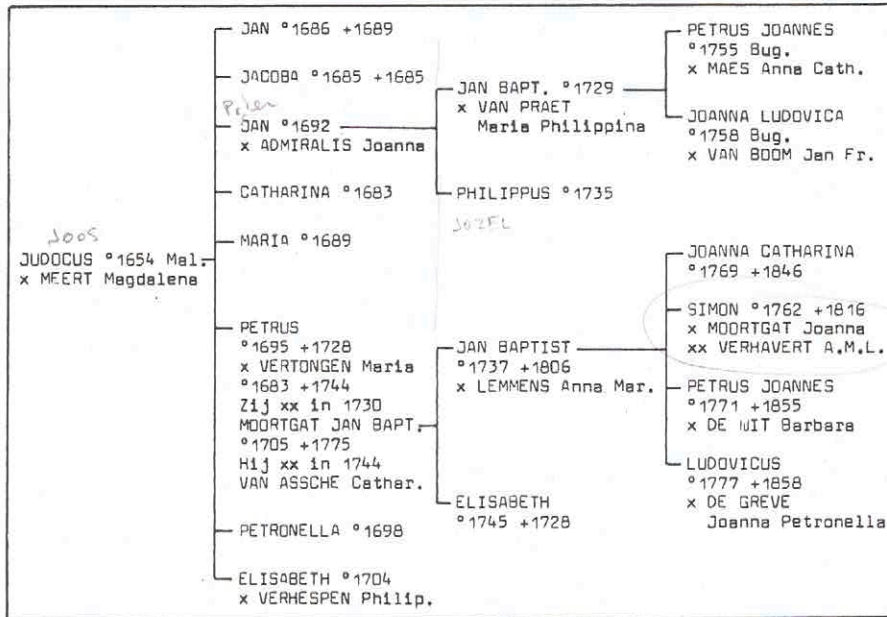

SCHEMA III - Hoe het te Steenhuffel begon. Voor de voorouders van Judocus (1654), zie schema II. Voor het nageslacht van Petrus Joannes (°1755) verwijzen we naar ons schema IV en de kinderen van Simon (°1762) en Ludovicus (°1777) volgen op schema VI

Vermoedelijk zag Maria Vertongen zich genoopt te hertrouwen, maar wie nam zij als nieuwe echtgenoot ? Op 19.8.1730 hertrouwde zij met Jan Baptist Moortgat (geb. 8.5.1705), de oudste zoon van Frans en van Anna Nicasius uit "In den Soeten Inval" te Opdorp ! Waardoor de familiebanden tussen de Moortgat's te Opdorp en te Steenhuffel nog werden aangezwengeld.

De brouwerijactiviteiten waarmede te Steenhuffel door Jan Moortgat en Joanna Admiralis blijkbaar was begonnen, en waarin zij aanvankelijk werden geholpen door Petrus, broer van Jan, zouden nadien alleszins worden voortgezet door :

- hun zoon Jan Baptist (geb. 26.1.1729) die later naar Buggenhout verhuisde ;
- hun zoon Philippus (geb. 1735 +1810) die ongehuwd bleef;
- de weduwe van Petrus (broer van Jan) of Maria Vertongen die hertrouwde met Jan Baptist Moortgat (geb. 1705) uit Opdorp.

We vermoeden dat de verstandhouding bleef gesmeerd lopen, alhoewel Maria Vertongen begin 1744 overleed en de weduwnaar, Jan Baptist (geb. 1705), nog hetzelfde jaar in Londerzeel hertrouwde met Catharina Van

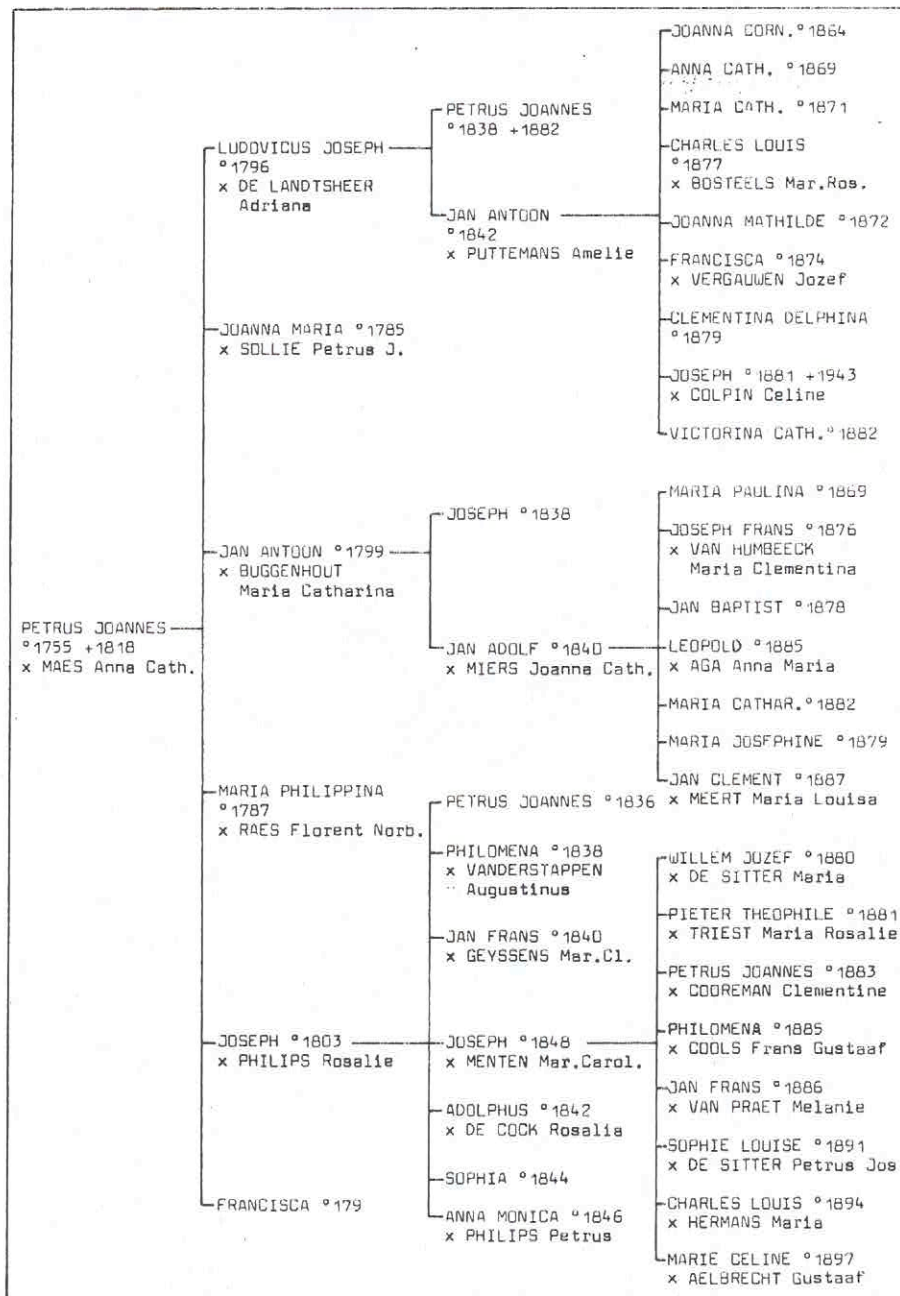

SCHEMA IV - Het kuipersgeslacht te Buggenhout. Voor de voorouders van Petrus Joannes (°1755) zie schema III

Assche (geb. 1707, Londerzeel). Toch was het deze Jan Baptist (geb. 1705) die nadien voor de toekomst van de brouwerij zou zorgen. Hierbij in zekere zin geholpen (of de baan geëffend?) door het vertrek van die andere Jan Baptist (geb. 1729) naar Buggenhout.

Gaven we, om de overzichtelijkheid te bewaren, in ons schema III slechts de afstammelingen van Jan Moortgat x Joanna Admiralis en van Jan Baptist Moortgat (geb. 1705) die ons nog verder van nut zijn, dan erkennen we graag dat hun gezinnen kroostrijker waren.

Zo werden Jan Moortgat en Joanna Admiralis de ouders van : Joannes en Josephina (allebei geb. 15.6.1716), Maria Anna (geb. 1717), Cornelia (geb. 1719), Barbara (geb. 1721), Jozef (geb. 1724), Jan Baptist (geb. 26.1.1729), Jacobus (geb. 1731) en Philippus (geb. 1735).

Uit de verbintenis van Jan Baptist en Maria Vertongen sproten : Francisca (geb. 1731), Anna Maria (geb. 1733), Joanna Catharina (geb. 1735) en Jan Baptist (geb. 27.12.1737). Na het hertrouwen van Jan Baptist met Catharina Van Assche volgden er nog : Elisabeth (geb. 1745), Petrus (geb. 1746) en Joanna (geb. 1747).

IN DE BROUWERIJEN WAS MEN VERTROUWD MET DE KUIPERSSTIEL

Daar de brouwerijbedrijvigheid doorgaans nog op een laag pitje stond en best met wat huisnijverheid kon worden vergeleken, vonden de uitbaters nog de tijd om zelf hun vaten en kuipen te vervaardigen of te herstellen. We gaan ervan uit dat in ieder brouwersgezin wel iemand van de zonen speciaal werd belast met het vaten- en kuipenbestand. In onze brouwerij te Steenhuffel was dat wellicht de zoon Jan Baptist (geb. 26.1.1729) die de knepen van het kuipersberoep had aangeleerd. Toch verwonderde het ons dat hij als begoede jongeling uit het brouwersvak stapte en zich als zelfstandig kuiper te Buggenhout kwam vestigen. Dit dan na zijn huwelijk op 28.3.1754 met Maria Philippina Van Praet wiens vader, Martinus Van Praet, in 1725 als meier van Buggenhout was overleden. Maria Philippina was bovendien een zuster van Ludovicus Van Praet die kort nadien de laatste drossaard van Buggenhout zou worden. Om maar te zeggen dat Jan Baptist niet onder zijn stand huwde. Waarom hij echter voor de kuipersstiel opteerde zal nochtans een vraagteken blijven. Alhoewel, het brouwen was slechts een nevenactiviteit van een landbouwer-herbergier en wie kon toen voorzien welke vlucht de brouwerijen later zouden nemen. Bovendien kon er niemand Jan Baptist beletten om in de Maricolleweg zijn kuiperij eveneens te combineren met een herberg.

VAN STEENHUFFEL NAAR BUGGENHOUT

Jan Baptist en Maria Philippina vestigden zich dus langs onze Maricolleweg (toen nog "de Focke" genoemd) waar voorheen de ouders van Maria Philippina woonden en waar hen slechts twee kinderen werden geboren, namelijk Petrus Joannes (geb. 15.12.1755), die later het kuipersberoep zou voortzetten, en Joanna Ludovica (geb. 1758) die kleermaker Jan Frans Van Boom huwde en naar SintAmands vertrok.

Op 19.7.1785 huwde Petrus Joannes met Anna Catharina Maes van de Hogelinde. Zij bekwamen een kroostrijker gezin want we vonden drie dochters en evenveel zonen. Die zonen waren dan Ludovicus Joseph, Joannes Antonius en Joseph. Ook zij zouden het beroep van hun vader getrouw blijven, alhoewel slechts Ludovicus Joseph langs de Maricolleweg bleef wonen waar hij in zijn zoon Jan Antoon een gedegen opvolger vond

die zijn vakmanschap nog een paar generaties zou doorgeven. Deze Jan Antoon huwde Amelia Puttemans, uit de Bovendonkstraat, wiens vader daar niet alleen hovenier was maar waar haar moeder ook nog een herberg met winkel verzorgde. Kortom, een geknipte zakenvrouw om langs de Maricoileweg de herberg nog uit te breiden met een zaal die, onder de naam "Concordia", op het einde van voorgaande eeuw een enorme bijval genoot. Jan Antoon zou als kuiper in de buurt nog worden opgevolgd door zijn zoon Charles Louis en kleinzoon Jozef, terwijl zijn andere zoon, Joseph, naar Opstal verhuisde om er zijn vakkennis nog mee te delen aan zijn zoon Louis.



MOORTGAT Charles Louis
 °1877 + 1953

De tweede zoon, of Joannes Antonius (geb. 1799) bleef eveneens in het vak maar verhuisde na zijn huwelijk met Maria Catharina Buggenhout naar Opwijk. Daar zou hij zijn twee zonen, Joseph en Jan Adolf, nog de gepaste opleiding bezorgen. Later zou Joseph nog als kuiper in zijn onderhoud voorzien langs de Mandekenstraat terwijl Jan Adolf, gehuwd met Joanna Catharina Miers, toch nog naar Buggenhout terugkeerde om zijn diensten ter beschikking te stellen van de Brouwerij Bosteels. Dit dan tot hij, als gevolg van een ongeval, naar een ander beroep moest uitkijken. Hij zou door niemand van zijn zonen (Joseph Frans, Jan Baptist, Leopold en Jan Clement) in het kuipersberoep worden opgevolgd.

Vervolgens was er nog Joseph (geb. 1803). Deze huwde in 1835 Rosalie Philips en vestigde zich in een steegje vooraan langs de Beukestraat. Had hij er de woonst en de werkplaats van een vroegere kuiper overgenomen ? Toch eigenaardig dat dit straatje in 1690 reeds "Cuypstraetken" heette ! Nu, in vroegere jaren was er ook een brouwerij op de Hogelinde zodat er toen in de buurt voldoende werkgelegenheid zal zijn geweest. Nochtans, na zekere tijd bleek Joseph er het kuipersberoep te combine-

ren met wat landbouwbedrijvigheid. Hij bekam ter plaatse een kroost-rijk gezin en werd er nog opgevolgd door zijn jongste zoon Joseph (geb. 1848) die in 1879 Maria Caroline Menten huwde te Lebbeke. Deze laatste Joseph zag vermoedelijk geen toekomst meer in het kuipersberoep en schakelde over naar een andere vorm van houtbewerking en werd klompenmaker. Later, toen er meer werkzekerheid kwam in andere sectoren, zouden zijn zonen voor een ander beroepsleven kiezen.

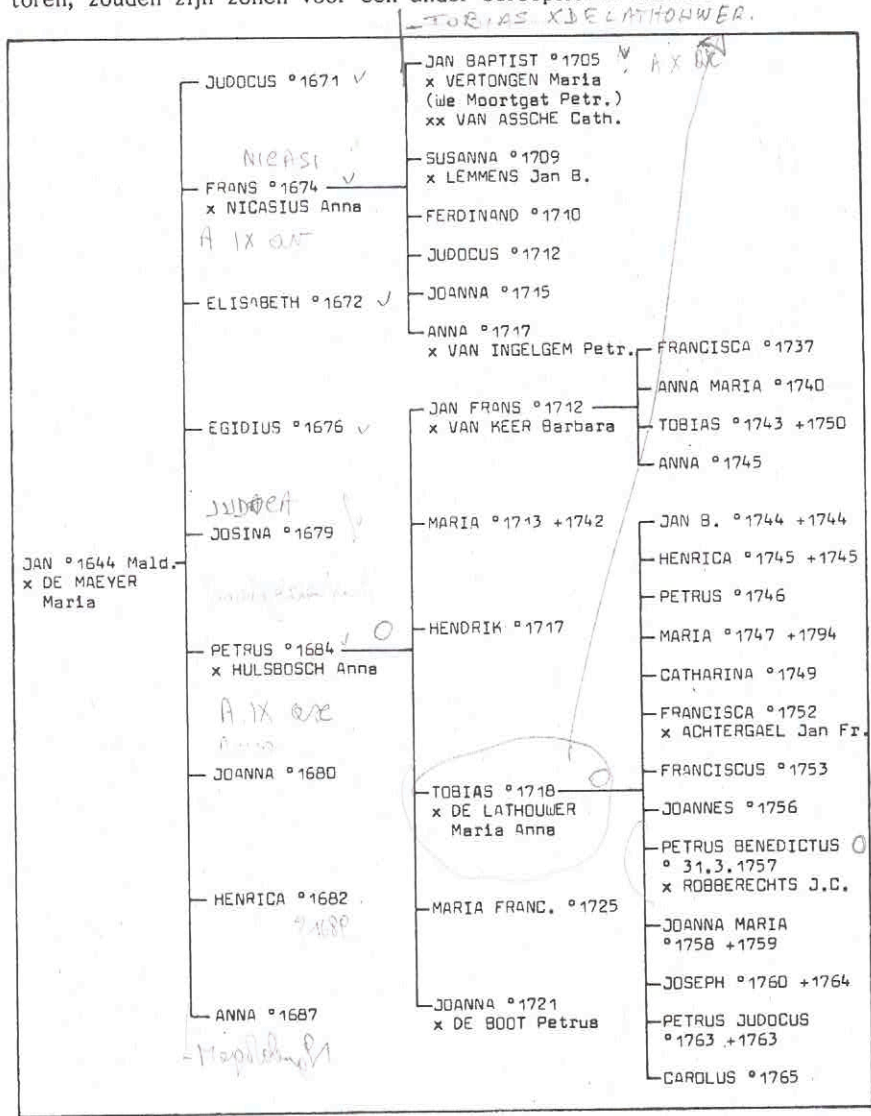

SCHEMA V - Het kostersgeslacht te Opdorp. Voor de voorouders van Jan (°1644), zie schema II. De nakomelingen van Petrus Benedictus (°1757) volgen op schema VIII.

Voor enkele bijkomende afstammelingen van Jan Baptist Moortgat en Maria Philippina Van Praet verwijzen we naar ons schema IV.

TE OPDORP BLEEF HET KOSTERSCHAP IN DE FAMILIE

Wij hebben gezien dat Jan Moortgat, gehuwd met Maria De Maeyer, te Opdorp werd opgevolgd door zijn zoon Frans die met een dochter van de Buggenhoutse koster was getrouwd. Dat Frans, die de eerste volwaardige koster werd te Opdorp, zijn zaak uitbreidde met een brouwerij en dat zijn oudste zoon, Jan Baptist, uitweek naar Steenhuffel om er een brouwerij te runnen die door verwanten was opgestart. Langs de dries te Opdorp zou Frans worden opgevolgd door zijn oudste dochter, Susanna die in 1742 met Jan Baptist Lemmens uit Lippelo huwde en van de andere zonen voelde niemand zich geroepen om de functie van de vader, als koster, over te nemen toen deze in 1741 overleed.

Zo viel het kosterschap dan te beurt aan de nog betrekkelijk jonge Tobias Moortgat (geb. 5.12.1718), een zoon van Petrus de jongste broer van Frans, waardoor het begeerde ambt toch in de familie bleef.

Tobias was dus een zoon uit het gezin van Petrus Moortgat en Anna Hulsbosch die in 1711 te Sint-Amands waren gehuwd en vooraan langs de Houtenmolenstraat woonden. Petrus was reeds in 1727 overleden en de aanstelling van Tobias was voor de weduwe wellicht een enorme opluchting. Toch zou de moeder er geen vruchten meer van plukken want zij overleed reeds in juni 1742. Twee jaar nadien huwde Tobias met Maria Anna De Lathouwer uit Sint-Amands. Beiden bekwamen een zeer kroostrijk gezin en konden zich in 1773 een bijkomende woonst aanschaffen, uit de boedel van Joannes Sarens nabij de kerk.

Tobias zou nochtans langs de Houtenmolenstraat blijven wonen tot zijn overlijden in 1775. Het was pas in 1793 dat dit huis werd vervreemd aan Pieter Moens en de weduwe met haar kinderen haar intrek nam in het huis juist achter de kerk.

Toen was de zoon Petrus Benedictus reeds zijn vader als koster opgevolgd en die functie zou nog generaties in de familie blijven.

(Vervolgt)

P. Servaes



Verwantschap tussen "Mortgat" en "Moortgat" (4)

OOK KOSTERS TE STEENHUFFEL

In vorige aflevering zagen we dat het familiebedrijf te Steenhuffel werd gerund door Jan Baptist Moortgat, afkomstig van Opdorp, en de twee zonen van Jan Moortgat en Joanna Admiralis, of de gebroeders Philipus en Jan Baptist. Na het vertrek van deze laatste naar Buggenhout in 1754 zou hij in de brouwerij worden opgevolgd of vervangen door een andere Jan Baptist (geb.27.12.1737) namelijk door de zoon van Jan Baptist en Maria Vertongen. Maria Vertongen was ondertussen overleden en de weduwnaar te Londerzeel hertrouwd met Catharina Van Assche.

Jan Baptist junior (geb.1737) huwde in 1761 met Anna Maria Lemmens uit Liezele en zou van langs om meer het overwicht nemen in de familiezaak. Hij bewoonde nog steeds het ouderlijk huis in het dorp en zijn bedrijvigheden zouden hem - als geïnspireerd door zijn familie te Opdorp - bovendien niet beletten om te Steenhuffel ook nog een andere verdienste naar zich te halen. Ook hij werd koster en in die functie zou hij er nog worden opgevolgd door zijn zonen en zelfs door een kleinzoon.

Van koster-landbouwer-brouwer Jan Baptist Moortgat en Anna Maria Lemmens kennen we vier kinderen : Simon, Joanna Catharina, Petrus Joannes en Ludovicus.

- Simon (geb. 20.4.1762) huwde in 1785 Joanna Moortgat en na haar overlijden in 1794 zou hij in 1798 nog hertrouwen met de 23-jarige molenaarsdochter Anna Maria Livina Verhavert (+1834). Simon bleek niet geïnteresseerd in het ouderlijk bedrijf en werd bakker, om dit beroep vanaf 1797 te combineren met het kosterschap, alhoewel zijn vader slechts in 1806 overleed. Tijdens de Franse overheersing werd Simon nog aangesteld als "maire" om later landbouwer te worden.
- Joanna Catharine (geb. 16.2.1769) bleef ongehuwd en overleed als rentenierster in het dorp in 1846, toen de epidemie "bloedloop" ook te Steenhuffel volop woedde.
- Petrus Joannes (geb. 12.11.1771) was aanvankelijk kuiper in het bedrijf tot hij, na het overlijden van zijn vader in 1806, de leidende rol in de zaak overnam. In 1797 was hij gehuwd met Barbara De Wit, een dochter van Jan Baptist, de organist te Steenhuffel. Buiten zijn boerderij met brouwerij bleek Petrus Joannes zich ook nog te interesseren aan de dorpspolitiek, want van 1828 tot 1842 vonden we hem vermeld als burgemeester. De aanstelling van zijn broer tot "maire", door de Fransen, werd blijkbaar niet uitgelokt om opportunistische motieven en kon het aanzien van de familie Moortgat te Steenhuffel dan ook niet in het gedrang brengen.
- Ludovicus (geb. 30.5.1777) was de jongste van deze kinderen. Hij

huwde te Asse in 1805 met Joanna Petronella De Greve. Tijdens zijn jonge jaren maakte Ludovicus zich eveneens verdienstelijk als kuiper in het familiebedrijf om na zijn huwelijk een boerderijtje te combineren met de uitbating van een winkel in het dorp te Steenhuffel. Tot het overlijden van zijn broer Simon, in 1816, was Ludovicus ook betrokken bij de kerkelijke plechtigheden door in te staan voor de verlichting.

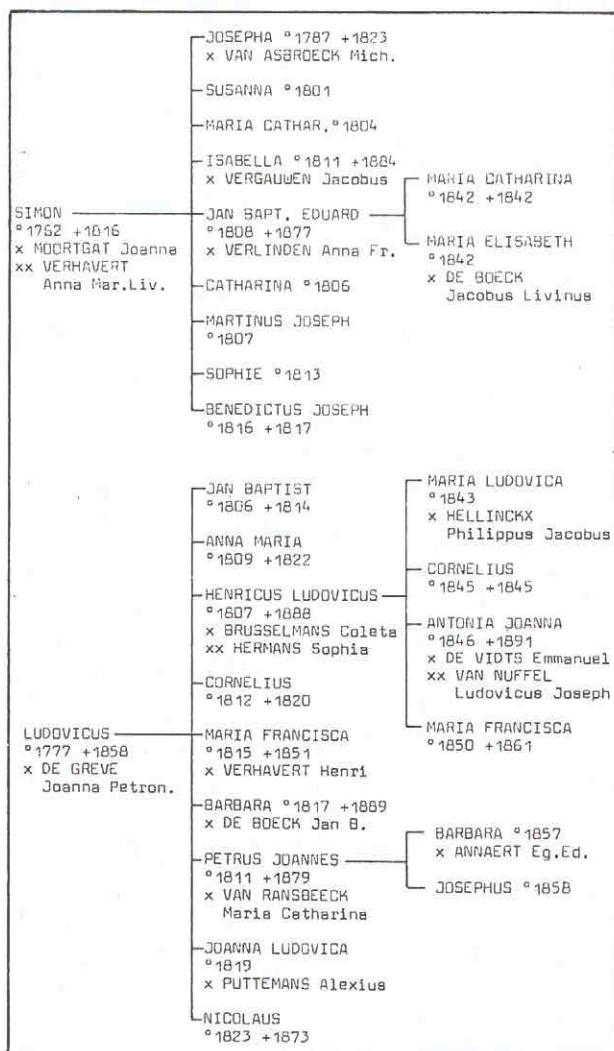

SCHEMA VI - Kusters te Steenhuffel. Voor de voorouders van Simon (°1762) en Ludovicus (°1777), zie schema III

In die tijd was het nog de gewoonte dat de notabelen van het dorp in de kerk van wat kaarslicht werden voorzien. Een gediensigheid die dan over het algemeen met een fooi werd beloond. Vanaf 1816 volgde Ludovicus zijn broer op als koster zonder zijn boerderijtje met winkel te verwaarlozen.

Het echtpaar bekwam 9 kinderen en genoot een zeker aanzien bij de bevolking. Van hun kinderen zijn vooral te vermelden :

- Henricus Ludovicus (geb.1807). Hij huwde achtereenvolgens met Coleta Brusselmans en Sophia Hermans en werd landbouwer-herbergier langs de Smisstraat. Alhoewel hij geen koster werd lusterde hij de kerkdiensten toch op als orgelist en dit tot zijn overlijden in 1888;
- Petrus Joannes (geb. 29.10.1818) huwde in 1855 Maria Catharina Van Ransbeeck en werd van dan af koster te Steenhuffel in opvolging van zijn vader. Hij overleed in het dorp in 1879;
- Maria Francisca (geb. 1816). Zij huwde in 1840 met maalter Henricus Verhavert ;
- Barbara (geb. 1817). Huwde in 1845 pachter Jan Baptist De Boeck
- Joanna Ludovica (geb. 1819). Huwde in 1844 met landbouwer Alexius Puttemans en verhuisde naar Londerzeel.

HET BROUWEN WERD VOORTGEZET

Wanneer we nu schrijven dat Petrus Joannes Moortgat, gehuwd met Barbara De Wit, de zaakvoerder was geworden van de brouwerij Moortgat te Steenhuffel, dan is dat een kwalificatie waar zeer omzichtig is mee om te springen. In het begin van voorgaande eeuw waren brouwerijen nog geen industriële ondernemingen zoals we die nu kennen. Doorgaans bleef het beperkt tot een bijkomende activiteit op grotere hofsteden en een brouwer vond het niet beneden zijn stand of waardigheid om persoonlijk een tonnetje bier met de kruiwagen te gaan afleveren op een of andere boerderij. Vergeten we dus niet dat een brouwer nog hoofdzakelijk een landbouwer was.

Bovendien bezat de familie Moortgat niet de enigste of de belangrijkste brouwerij te Steenhuffel. Zo was er concurrentie met brouwer De Mesmaecker (thans Van Roy) die over twee ketels beschikte met een totale capaciteit van 85 barrels en een kuip van 38 barrels. P.J. Moortgat moest het stellen met twee ketels of samen 26 barrels en een kuip van 28 barrels (9). Daar waar men bij De Mesmaecker ook nog over een kleine distilleerderij beschikte ging anderzijds bij Moortgat tevens ruime aandacht naar het brouwen van azijn.

Vermelden we hier toch ook nog dat tijdens het burgemeesterschap van Petrus Joannes in zijn huis een kamer werd ter beschikking gesteld waar de gemeenteraadsleden konden vergaderen (10). Was daar toen ook het "gemeentehuis" gevestigd ?

(9) : "Geschiedenis van Steenhuffel" door J. Vertonghen, L. Verhasselt en J. t'Kint
Barrel (Engelse biermaat) = 163,5 liter.

(10) : "Steenhuffel verleden en heden" door C. Laenens.

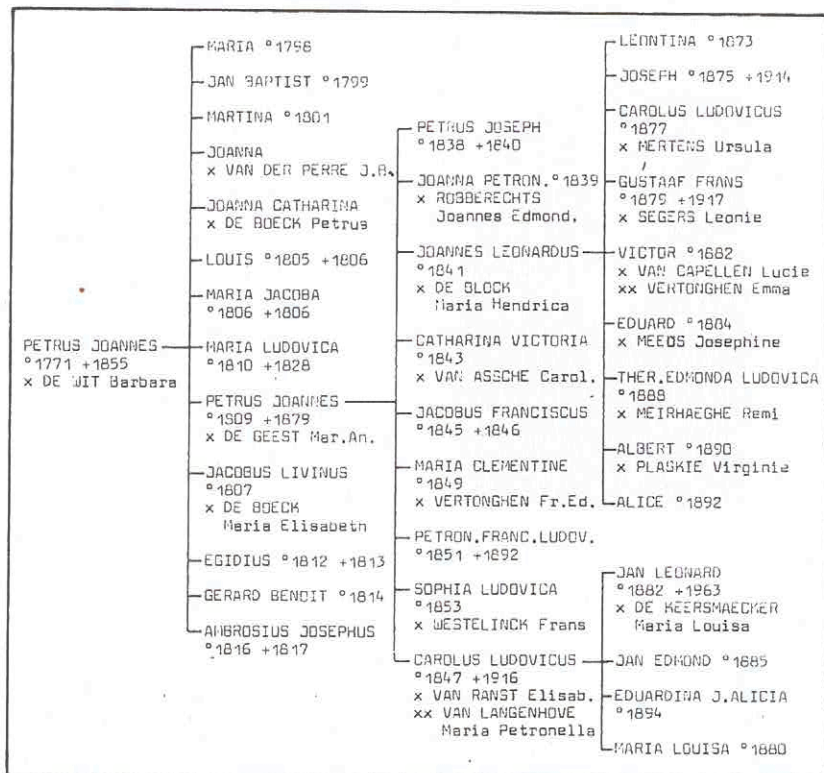

SCHEMA VII - Voor de voorouders van Petrus Joannes (°1771) verwijzen we naar schema III

Petrus Joannes en Barbara bekwamen niet minder dan 13 kinderen waarvan er enkele zeer vroegtijdig overleden. Toch was de opvolging verzekerd want de zoon Petrus Joannes (geb. 4.9.1809) huwde Maria Anna De Geest uit Opwijk en leek in 1846 reeds met de leiding belast.

Petrus Joannes en Maria Anna werden gezegend met 9 kinderen maar Petrus Joannes overleed reeds begin. 1857 waardoor Maria Anna met haar kroostrijk gezin voor problemen werd geplaatst want haar oudste zoon, Joannes Leonardus, was toen slechts 15 jaar. Gelukkig mochten zij rekenen op de hulp van een bevriend brouwer om Joannes Leonardus in die moeilijke jaren bij te staan. Nadien en vooraleer een eigen gezin te stichten zorgde Joannes Leonardus dan voor de opleiding van zijn jongere broer Carolus Ludovicus ten einde het familiebedrijf over te nemen en te houden.



MOORTGAT Joannes Leonardus
die na het overlijden van zijn vader
de brouwerij te Steenhuffel overreid
hield en nadien met een brouwerij
begon te Breendonk

Van de kinderen van Petrus Joannes en Maria Anna De Geest (+1884) kunnen we vermelden :

- Joanna Petronella (geb. 1839) gehuwd met pachter Joannes Edmondus Robberechts uit Londerzeel ;
- Joannes Leonardus (geb. 13.9.1841). Na zijn huwelijk, in 1871 met Maria Hendrica De Block uit Tisselt, week hij uit naar Breendonk om er met de nog steeds befaamde brouwerij Moortgat van wal te steken. Hij zou er in het vak eerst worden opgevolgd door zijn zonen Joseph (geb. 1875 +1914, ongehuwd) en Victor (geb. 1882) en na het overlijden van Joseph zou Victor, die achtereenvolgens Lucie Van Capellen en Emma Vertonghen huwde, worden bijgestaan door diens jongere broer Albert (geb. 1890) die was getrouwd met Virginie Plaskie, een brouwersdochter uit Ramsdonk.

Al waren het deze drie zonen die de brouwerij te Breendonk niet alleen bestaansrecht lieten verwerven maar ook alom bekendheid bezorgden, dan mogen we toch hun opvolgers niet vergeten die voor de toekomst borg stonden. Dat waren dan Emiel en Leon, zonen van Victor, en nadien genoemde Leon met Albert Karel, zoon van Albert. We vermoeden dat Leo, een tweede zoon van Albert, minder belangstelling had voor het brouwen en andere oogmerken nastreefde.

Andere kinderen van Joannes Leonardus en Maria Hendrica De Block waren :

- Leontina (geb. 1873). Zij bleef ongehuwd;
- Carolus Ludovicus (geb. 1877). Hij huwde Ursula Mertens en werd gemeentesecretaris te Londerzeel ;
- Gustaaf Frans (geb. 1879). Huwde Leonie Segers uit Tisselt en werd eveneens gemeentesecretaris maar dan te Breendonk;
- Eduard (geb. 1887). Huwde Josephine Meeus uit Londerzeel-St.-Jozef en zou met een bierhandel beginnen in Mechelen ;

- Theresia Edmonda Ludovica (geb. 1888) huwde Remi Meirhaeghe;
- Alice (geb. 1892) of het latere "tante nonneke" uit de familie.

Deze "groep Breendonk" kunnen we besluiten met volgend mopje.

Zekere dag was de brouwer van "Duvel" met andere brouwers op een bijeenkomst in Brussel en tijdens een onderbreking ging Moortgat samen met de baas van Kronenburg en dhr Maes uit Waarloos even zijn gehemelte verfrissen. Aan de b r vroeg de eerste "ne Kronenburg" en de man uit Waarloos "een Maeske". Toen de ober uitnodigend naar Moortgat keek mompelde deze : "Och, ik zal maar solidair zijn met mijn collega's, geef me ook maar een waterke". Waarschijnlijk kon hij zijn "waardering" voor hun pilsjes niet beter tot uitdrukking brengen.

Toen we het relaas vertelden aan een familielid was deze niet eens verrast. "Nonkel Albert" zou er best toe in staat zijn geweest. Of, een vleugje humor en 'nen Duvel gaan goed samen.

- Catharina Victoria (geb. 1843). Huwde in 1867 brouwerszoon Carolus Van Assche uit Liezele;
- Carolus Ludovicus (geb.28.7.1847). Deze zou, na het overlijden van zijn vader en het vertrek van zijn broer Joannes Leonardus, het



MOORTGAT Carolus Ludovicus,
voorlaatste brouwer
te Steenhuffel

ouderlijk bedrijf te Steenhuffel voortzetten. Hij huwde Joanna Elisabeth Van Ranst uit Willebroek die reeds in 1887 of op 35-jarige leeftijd overleed. Aangezien zij een week te voren nog een levenloos kindje ter wereld bracht, moet de oorzaak van haar al te vroeg overlijden niet ver worden gezocht. Nadien zou de weduwnaar nog hertrouwen met Maria Petronella Van Langenhove (geb.1846 +1916) uit Baardegem ;

- Maria Clementine (geb. 1849). Zij huwde in 1877 met pachter Frans Eduard Vertonghen ;
- Petronella Francisca Ludovica (geb. 1851) bleef ongehuwd en overleed als rentenierster reeds in 1892 te Steenhuffel in het dorp;
- Sophia Ludovica (geb. 1853). Zij huwde in 1878 met olieslager Frans Westelinck uit Appels.

NAAR HET EINDE

Carolus Ludovicus (geb. 1847) zou te Steenhuffel nog worden opgevolgd door zijn zoon Jan Leonard (geb. 25.8.1882) die in 1913 te Kobbegem de brouwersdochter Maria Louisa De Keersmaecker huwde. Het was dit echtpaar dat de zwanevang van de brouwerij Moortgat te Steenhuffel zou moeten meemaken en daar kon hun streekbier "Samson" geen zier aan verhelpen. We gaan hier niet het proces maken van de brouwerij noch van de bedrijfsleiding maar ons beperken tot de vermelding dat de eerste wereldoorlog een keerpunt bracht in de brouwerijwereld en dat op verschillende vlakken.

- De ambachtelijke brouwerijen werden niet gespaard van oorlogsgeweld en nadien kwamen er grote produktieeenheden die er op een industriële wijze tegenaan gingen.
- De technische evolutie eiste enorme investeringen die slechts konden worden afgeschreven mits de omzet aanzienlijk te verhogen, wat op zijn beurt een verruiming van de infrastructuur noodzakelijk maakte.
- Voor de afzet van de massaproductie moest een nieuwe markt worden gezocht. Het plaatselijk of gewestelijk verbruik was voorbijgestreefd. Via publiciteit en een verbeterde commercialisatie dienden afnemers gevonden tot zeer ver van de onderneming. Wat natuurlijk een modern en aangepast voertuigenpark vereiste met in verhouding een uitgebreid personeelsbestand.

Als we er dan ook nog rekening mee houden dat de brouwers moesten vertrouwd worden met de nieuwste technieken en de wetenschap op de voet moesten volgen, dan kan men slechts besluiten dat de tijd van de dorpsbrouwerijen definitief voorbij was. Jan Leonard zou het nog halsstarrig volhouden vooraleer de poort in 1961 te sluiten, maar toen waren de meeste ambachtelijke gezinsbrouwerijen reeds lang uit het landschap verdwenen.

(Vervolgt)

P. Servaes



Verwantschap tussen "Mortgat" en "Moortgat" (5)

NOG KOSTERS TE OPDORP

Onze 3e aflevering over onze Moortgat's werd afgesloten bij Petrus Benedictus die einde 1776 zijn vader opvolgde als koster te Opdorp.

Petrus Benedictus huwde pas in 1799 met de 24 jaar jongere Joanna Catharina Robberechts wiens ouders toen in Puurs reeds waren overleden. Hij bekam slechts vier kinderen :

- Joannes (geb. 14.1.1804), die nadien het kosterschap zou voortzetten;
- Franciscus Xaverius (geb. 1805), die in 1828 nog geen beroep uitoefende en nog ongeschikt bleek voor legerdienst ;
- Francisca (geb. 1806). Zij huwde in 1836 met landbouwer Carolus Bessemsafkomstig van Opdorp maar in 1832 te Hofstade weduwnaar geworden van Sophia Peeters;

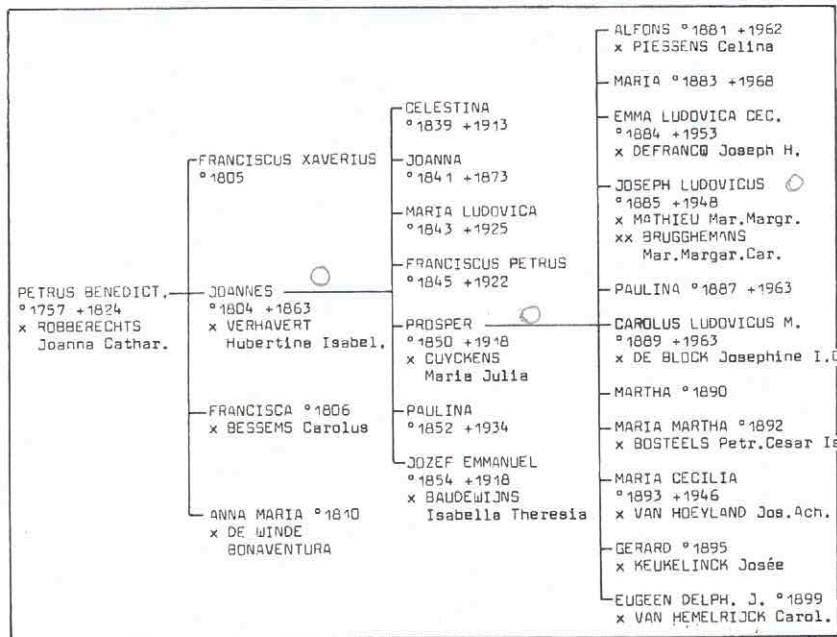

SCHEMA VIII - Voortzetting van het kostersgeslacht te Opdorp. Voor de voorouders van Petrus Benedictus (geb. 1757), zie schema V.

- Anna Maria (geb. 1810). Huwde in 1834 Bonaventura De Winde uit Merchtem die aldaar zijn vader was opgevolgd als koster.

Vader Petrus Benedictus overleed in 1824, ongeveer een jaar na zijn echtgenote, om in de ouderlijke woonst te worden opgevolgd door zijn zoon Joannes die toen koster-winkelier werd.

Toen Joannes in 1838 Hubertina Isabella Verhavert huwde was hij te Opdorp reeds een gevestigde waarde in de dorpspolitiek. Bij de eerste verkiezingen na de Belgische onafhankelijkheid werd hij tot gemeenteraadslid verkozen om in 1836 met een schepenzetel te worden vereerd. Joannes zou overigens schepen blijven tot zijn overlijden in 1863.

Als bruid koos Joannes zich de jongste dochter uit het gezin Verhavert-Van Biesen dat een ondertussen verdwenen herenhuis betrok op de hoek van de Lijneveldstraat met de Akkerstraat. Het jonge kostersgezin nam er een flinke start en weldra kon men er zich verheugen over volgende kroost : Celestina Catharina (geb. 1839) - Joanna Francisca (geb. 1841) Maria Ludovica (geb. 1843) - Petrus Franciscus (geb. 6.6.1845) - Prosper Josephus (geb. 12.4.1850) - Paulina (geb. 1852) en Jozef Emmanuel (geb. 10.2.1854).

Eigenaardig maar in bovenstaand gezin zou niemand van de dochters aan trouwen denken. De drie zonen, met een bijzondere muzikale aanleg, stonden echter borg voor de toekomst.



Moortgat Prosper, Josephus
51 jaar koster

Na het overlijden van vader Joannes zou hij te Opdorp als koster-organist aanvankelijk worden opgevolgd door de zoon Petrus Franciscus, die hogere orgelstudies had gedaan maar in 1867 naar Dendermonde en later naar Tienen verhuisde. Te Opdorp werd hij zo opgevolgd door zijn broer Prosper Josephus terwijl zijn jongste broer, Jozef Emmanuel, nog een kostersgezin zou stichten te Oppuurs.

Prosper Josephus, in 1880 gehuwd met Maria Julia Cuyckens, zou gedurende 51 jaar het kosterschap te Opdorp waarnemen. Een periode waarin hij niet alleen koster-winkelier was maar ook nog een wijmenhandel beredderde en zich in verschillende takken van het verenigingsleven in zijn sas voelde. Na zijn afsterven in 1918 zou hij gedurende een paar jaren nog worden opgevolgd door zijn jongste zoon Eugeen tot deze in 1922 naar Buggenhout verhuisde. Waardoor te Opdorp de baan vrij kwam voor zijn oudere zoon Jozef Lodewijk die als laatste koster Moortgat te Opdorp in 1948 werd ten grave gedragen.

BESLUIT OMTRENT DE VERWANTSCHAP

Zo werden de verschillende groepen Moortgat even besproken waarvan de oorsprong ons intrigeerde. Allen zijn dus met mekaar verwant daar we in een ver verleden tot dezelfde voorouders kunnen opklimmen. Een geslacht dat in de 16e eeuw nog zijn wortels had te Buggenhout en via Opdorp ook Steenhuffel bereikte. In beide lokaliteiten stonden de beroepen van koster en brouwer hoog in het vaandel. Door toevallige omstandigheden ging het brouwen te Opdorp voor het geslacht verloren, alhoewel

EEN ANTWOORD OP BIJKOMENDE VRAGEN

Is het probleem nu voor ons als afgerond te beschouwen, dan hebben we toch alle begrip voor naamgenoten die niet volledig aan hun trekken kwamen. Sommigen hadden misschien graag ook hun naam gepubliceerd gezien, wat ons in het bestek van deze bijdrage natuurlijk onmogelijk is. Andere vragen kunnen van meer algemene aard zijn, zoals :

- vanwaar kwamen die eerste Moortgat's te Buggenhout ?
- waar woonden die vroegste families precies ?
- behoorden de Moortgat's ooit tot de adel ?
- indien het een adellijke familie was, wat was dan hun wapenschild?

Sta ons toe op dergelijke vragen slechts te antwoorden in de mate van onze huidige mogelijkheden.

Wanneer en hoe die eerste Moortgat's te Buggenhout verschenen (als drossaarden ?) is ons nog niet bekend omdat we noch Hubert noch zijn zoon Gillis in oude dokumenten aantreffen. Daar de familienaam Moortgat in de lijsten met de meiseniers pas verscheen in 1578 menen we dat het geslacht voordien niet het "Land van Grimbergen" bewoonde maar afkomstig kan zijn uit het graafschap Vlaanderen. Te Dendermonde was de naam reeds vroeger ingeburgerd dan te Buggenhout en, voortgaande op de parochieregisters, te Lebbeke en te Buggenhout werd men ongeveer gelijktijdig met de naam vertrouwd. Midden de 17e eeuw was er te Lebbeke reeds koster Balthasar Moortgat wiens oudste zoon, Jacobus, in 1709 eveneens huwde met een dochter van de Buggenhoutse kosterbrouwer Nicasius. Daar mogen we echter geen voorbarige conclusies aan vastknopen.

Weten we nog niets over Hubert en Gillis Moortgat dan is er toch reeds enige klaarte voor wat betreft de echtgenote van Gillis, of Marguerite van der Meeren. Marguerite werd meisenierster op 28.2.1566 en was een dochter van Jan van der Meeren en van Margriete sPoirters. Haar ouders bewoonden "het Schutbert" of de hoek van de vroegere Winkelstraat met de Kasteelstraat. Wat ons toelaat te veronderstellen dat ook Gillis ergens in de buurt woonde want zijn zoon Jan huwde Amelberga De Commer (zie schema II) en midden de 16e eeuw werd er een perceel ten noorden van de Winkelstraat en begrensd door de "Wolvendriesch" betrokken door een familie De Commer. Later zou Jan overigens een "keurgoed" bewonen of dus op een perceel dat te Buggenhout tot de vroegst bewoonde behoorde.

Ook de zoon van Jan, Martinus, bleef in de buurt want hij huwde Elisabeth Heymans, een dochter van de "Dries Heymans stede" die begrensd werd door de Maricolleweg en de Kerkstraat (zuidkant). Een hofstede waar Martinus Moortgat zijn schoonouders opvolgde.

BEHOORDE HET GESLACHT TOT DE ADEL ?

Indien het juist is, zoals sommigen publiceerden, dat Hubert en Gillis Moortgat in de 16e eeuw drossaard werden, dan zou het ons hoogst verwonderen dat zij niet tot de lage adel zouden hebben behoord. En was het alleen wegens hun bruidschat dat talrijke dochters Moortgat die aantrekkingskracht uitoefenden op tal van jonkers ? Daar het destijds hoogst uitzonderlijk was dat men huwde met iemand uit een lagere stand, zullen telgen uit de families de Fraye de Schiplaeken, van der Varent, de

Waepenaert, de Haveskercke, de Saint-Genois, van de Winckel, Van Wichelen, van Langhenhove, de Goethem, van Puyenbroeck en nog veel andere, de familie Mortgat waarschijnlijk toch hebben aanzien als evenwaardig.

En werd het hen ook niet vergemakkelijkt om aanvaard te worden door families zoals de van Wemmele's ?

Anderzijds is het mogelijk dat die afstamming sommigen van geen nut was in hun beroepsleven en zij er dan ook minder belang aan hechtten. Meer interesse was er over het algemeen voor het meisenierschap. Misschien omdat daar een direct geldelijk voordeel aan verbonden was ? Want laat ons niet vergeten dat ook de van Wemmele's, die alleszins tot de lage adel behoorden, hun meiseniersbrieven aanvroegen en bekwamen.

Hoe dan ook, Hubert Mortgat en zijn broer Ignatius (zie schema I) werden later tot de adel toegelaten, respectievelijk in 1704 en 1734. Misschien volstaat het eens te kijken welke argumenten of verdiensten men uit de kast haalde voor het verlenen van dit voorrecht. Wil ons echter verontschuldigen voor het gebrekkig oud Frans waarin de patentbrieven werden gesteld (11).

Voor Hubert Mortgat (geb. 1660, Asse) :

"Philippe etc. De la part de notre cher et bien amé Hubert Mortgat, drossart du marquisat d'Assche en notre pays et duché de Brabant, fils de Pierre et de Catherine Goes dite Goossens, parentée au cardinal de Goes. Ayant remontré que ses ancêtres se seraient toujours comporte fidèlement vers leurs Roys & Princes predecesseurs de Sa Majesté & auroient toujours vecu en honneur sans jamais avoir faie ou commis aucune action mechanique ou deshonneste, ny adheré a quelque faction ou facte contraire a celle d'un bon catholique Romain & vrai vassal de leurs Princes legitimes, ainsy que son ayeul Drossard de Buggenhout Princeauté de Bornoville & que le remonstrant souhaiterait d'un zele particulier de s'evertuer de plus en plus au service Royal avec plus de lustre.

Il a esté Annobly par le Roy Philippe V au port des Armoiries de ses ancestres a scavoir; un eseu de sable a trois estoilles d'or, au chef d'argent: ledit eseu surmonté d'un heaume d'argent grillé & liseré d'or ; aux hachemens & torque aux émaux de l'escu; cimiet, un bust de more lié de gueulles & accolé d'argent entre un vol de même et de sable.

Par Lettres Patentés expediées à Madrid le 20 Aoust 1704."

Voor Ignatius Mortgat (geb. 1662, Asse) :

"Charles, etc. De la part de notre cher et bien amé Ignace Mortgat, natif de la ville de Bruxelles, fils légitime de Pierre et de Catherine Goes, dite Goossens, nous a été remontré en dû respect qu'il seroit issu tant du côté paternel que maternel de très-honnêtes parents en plusieurs degrez; que ses ancêtres auroient déservy des charges honorables tant en Flandre qu'en Brabant, et qu'ils auroient toujours été fidèlement attachés à nos augustes prédécesseurs ; que ses trois fils, nés en mariage légitime de feu Catherine van den Hove, seroient

(11) : Annuaire de la Noblesse Belge - 1874.

admis dan l'une des sept familles nobles et privilégiées de la ville de Bruxelles, savoir dans celle de Steenweghe, dont deux seroient avocats de notre conseil de Brabant; et comme le remontrant ne désirerait rien avec plus d'ardeur que de marcher sur les traces de ses ancêtres etc., il nous a très-humblement supplié de l'anoblir avec ses enfants etc. Scavoir faisons etc."

Wanneer we deze teksten aandachtig bekijken dan stellen we vast dat er nergens spraak is van enige persoonlijke verdienste. Men kan zelfs betwijfelen dat hun aanvragen nauwkeurig werden onderzocht. Zo werd Ignatius niet in Brussel maar in Asse geboren, bleek men de juiste schrijfwijze van "Bournonville" in Spanje nog niet te kennen en vergaloppeerde men zich door van hun grootvader (ook een Hubert) een drossaard te maken daar waar zijn grafscript slechts melding maakt van meier en schepene. En wanneer een christelijke levenswandel een grote invloed had op het al of niet toekennen van het voorrecht, dan werd het verleden van Ignatius stellig niet nagetrokken te Buggenhout waar hij vader werd van een onecht kind. (12)

Het is duidelijk dat vooral de afkomst van belang was alsmede eventuele verwantschap met hoge dignitarissen of betrokkenheid bij de magistratuur. Anderzijds vernemen we toch dat onze Mortgat's werden opgenomen in het geslacht Steenweghe, een van de zeven bevoorrechte Brusselse geslachten, en dat hun voorouders ook belangrijke ambten zouden hebben bekleed in Vlaanderen. Dus voorouders waarop niet alleen de Mortgat's, afstammelingen van Peeter, mochten bogen maar ook de nakomelingen van Jan of onze Moortgat's.

WELK WAPENSCHILD KOMT IN AANMERKING ?

In het werk van J.B. Rietstap, "Armorial Général", met zijn duizenden wapenschilden, vonden we onder de naam "Mortgat" slechts twee wapenschilden afgedrukt. Zo is er dat van de familie Mortgat in Vlaanderen en dat van naamgenoten te Brussel.

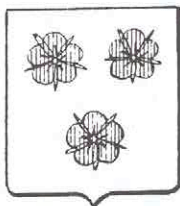

MORTGAT
(in Vlaanderen)

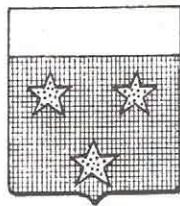

MORTGAT
(Brussel)

Vlaanderen : in veld van zilver drie rode rozen.

Brussel : zilveren schildhoofd met in een zwart veld drie gouden sterren.

(12) : Om destijds als vroedvrouw te mogen optreden moesten de kandidaten de belofte afleggen om bij de geboorte van onwettige kinderen aan de moeder de naam van de vader te ontfutselen en deze nadien mee te delen aan de pastoor. In de doopakten werd hiervan dan melding gemaakt. Ook de naam van "Ignatius Mortgat, weduwnaar" komt in een dergelijke akte van 1712 als vader voor (hij was in 1710 weduwnaar geworden.)

Het Brusselse wapenschild komt ontegensprekelijk overeen met datgene dat in 1704 en 1734 aan de gebroeders Mortgat werd toegekend, zodat we kunnen concluderen dat op het eenvoudiger wapen, met de drie rozen en uit Vlaanderen, wellicht de verre voorouders prat gingen. Voorouders waaraan de Mortgats nog herinneringen bewaarden maar waarop dan ook al onze Moortgat's met een tikkeltje fierheid mogen terugblikken.

P. Servaes

Buggenhout op voetbalschoenen (5)

In feite hadden we deze keer 'Opstal op voetbalschoenen' moeten gebruiken als titel. Onderstaande foto werd ruim vijftig jaar geleden (1938 ?) gemaakt op de Opstalse Meir. Nu staan er de woning van dokter Roland Dubois en het gebouw van de Gemeenschapsschool, maar een halve eeuw geleden werd op die plaats nog gevoetbald en naar drijvende voetballen gevist.

Sporting Opstal hield het drie voetbalseizoenen vol bij de Vlaamsche Voetbalbond (Seizoenen 1938/39, 1939/40 en 1940/41) en toen was het feest voorbij.

De spelers op de foto droegen dezelfde familienaam, waren ook familie van mekaar, maar zijn toch geen broers : links Adh mar Triest (geb.1922 rechts Gaston Triest (geb. 1921).

Guido Van de Velde



Verwantschap tussen "Mortgat" en "Moortgat" (Aanvulling)

In ons nummer van november 1990 werd een bijdrage afgesloten waarin we op zoek gingen naar de onderlinge verwantschap van verschillende families Moortgat in onze gemeente. En zoals vaak gebeurt wanneer men wat vlug van stapel loopt, moet men dan nadien aanvullingen en verbeteringen aanbrengen. Zo werd ondertussen vastgesteld dat enkele naamdragers werden vergeten, wat uiteraard niet betekent dat iedereen met de familienaam Moortgat tot dezelfde verre voorouders kan opklimmen.

Anderzijds ontvingen we van een lezer, die toevallig eveneens begaan is met de genealogie van het geslacht Moortgat, een portie opbouwende kritiek waardoor we ons verplicht voelen zekere zienswijzen te herzien (1). Temeer we ondertussen in het "Repertorium van de families te Buggenhout" storende fouten vonden die hoegenaamd niet stroken met gegevens uit de parochieregisters van Malderen. Daar de ontvangen opmerkingen kwamen van iemand die zich voor de vroegste periode vooral steunde op de onderlinge familieverwantschap (peters en meters) en we aan dit aspect zelf ook grote waarde hechten, hebben we het schema II uit ons tijdschrift van februari 1990, blz. 80, moeten herzien. Uiteraard blijft ook ons nieuwe schema dat hierna volgt een hypothese die voorlopig tot in alle details nog niet kan worden bewezen.

Zoals men kan vaststellen zijn de aanpassingen niet van aard om iets fundamenteel in vraag te stellen. Zij doen nergens afbreuk aan datgene wat we met onze bijdrage beoogden en het uiteindelijk resultaat blijft ongewijzigd.

In onze tweede aflevering van "Verwantschap tussen Mortgat en Moortgat" kwam ook Pastoor van Zuene van Malderen ter sprake. Een pastoor die zijn herderlijke taak combineerde met die van openbaar notaris. We wisten dat hij afkomstig was uit het griffiersgeslacht van Zuene te Buggenhout maar stelden ons toch vragen. Welnu, onze genoemde correspondent vond in het Rijksarchief Antwerpen (bundel 2863 dd 16.1. 1629) een dokument met volgende tekst die een bijkomend licht werpt op de toestand in het begin van de 16e eeuw.

"Hendrick de Leeuw, prochiaen der kerk van Malderen, Jan de Bock, meier van Opdorp, Philips de Prince, Gillis van Assche, Andries Abbeloos, Jan Rijntens, schepenen van Opdorp verklaren dat Jan van Zuene, griffier van Buggenhout aldaar geboren is, dat zijn vader was Chrisostomus van Zuene en zijn grootvader heer Merten van Zuene, prochiaen en pastoor tot Malderen."

Toen Martinus van Zuene op 4.12.1593 overleed was hij 55 pastoor van Malderen en had hij de leeftijd van 85 jaar bereikt. Door allerhande

(1) : Met dank aan dhr J. Caluwaerts, Winkelse Steenweg 48 te 3020 Herent, voor de ons gezonden informatie.

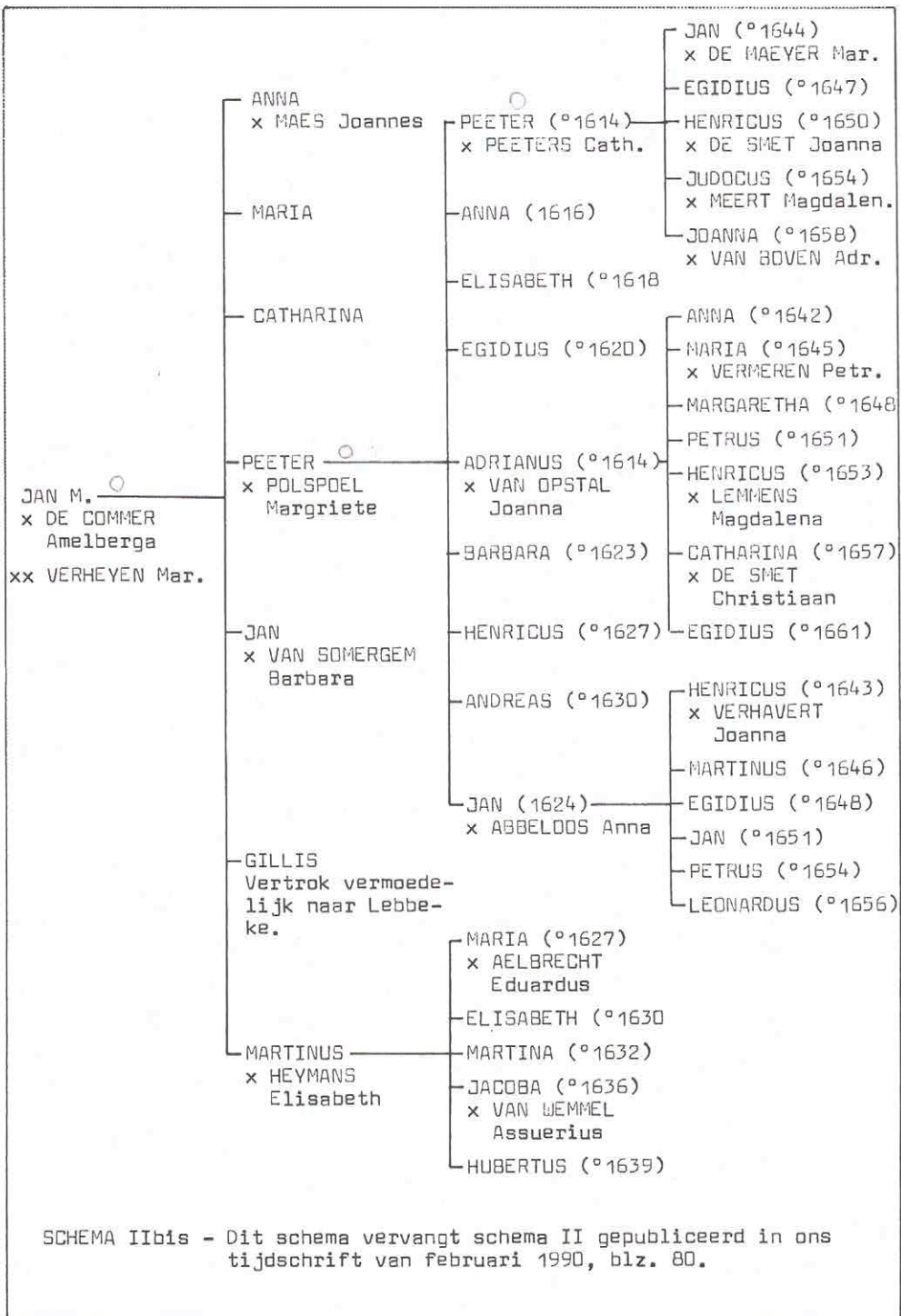

SCHEMA I Ibis - Dit schema vervangt schema II gepubliceerd in ons
 tijdschrift van februari 1990, blz. 80.

troebelen was er gans de 16e eeuw een groot tekort aan priesters. Dat was zelfs nog het geval in het begin van de 17e eeuw toen Augustinus Suetens niet alleen pastoor was van Buggenhout maar ook van Baasrode. We vermoeden dat Martinus van Zuene wegens zijn afkomst door de Hoge Raad van Mechelen zeer jong werd erkend als notaris. Dat hij huwde om kort nadien weduwnaar te worden met Chrisostomus als zontje. En dat hij vervolgens tot het priesterschap werd toegelaten om op 30-jarige leeftijd reeds pastoor te worden te Malderen. Om welke reden zou men hem de vroeger verleende toelating, om als notaris op te treden, moeten hebben ontnomen? Indien hij daartoe toch de bevoegdheid had en zich schikte naar de algemeen geldende voorschriften was het een verworven recht waardoor hij in die lamentabele jaren zelfs met nog meer gezag kon optreden. Mogelijk was het door die notarismvorming dat hij zo vlug in aanmerking kwam om pastoor te worden in een buurgemeente. Indien er op zijn gedrag iets was aan te merken dan was hij wellicht voor die aanstelling niet in aanmerking gekomen.

En wie werd er in ons overzicht vergeten?

Om te beginnen werd aan de hand van onze ledenlijst onderzocht wie onder zijn voorouders iemand heeft met de naam Moortgat. Er waren er verscheidene met namen die we in de gepubliceerde tabellen niet aantreffen. Een verder onderzoek leerde ons dat er soms geen verband was met de besproken geslachten. In andere gevallen bleek het nageslacht van bepaalde echtparen onvoldoende ver uitgekend.

Zo gingen we o.a. op zoek naar de voorouders van Achilles Moortgat (°1901 +1976). Dit leek ons een dankbaar onderwerp te zijn omdat zowel zijn moeder als zijn vader met de naam Moortgat was gezegend. Achilles was immers een zoon van Petrus Joseph Moortgat en van Clementina Moortgat. We zouden van beiden eens opklimmen en dan wel zien waar we terecht kwamen.

Petrus Joseph (°1867) werd geboren te Lebbeke als zoon van Charles Louis (°1834) die op zijn beurt een zoon was van Lodewijk (°1802). Van deze Lodewijk ging het nog tot Petrus Joannes (°1769) en over Petrus (°1729) naar Christianus (°1685) om te eindigen bij stamvader Philippus Moortgat die ca. 1653 werd geboren en in 1731 te Lebbeke overleed. Deze Philippus was gehuwd met Susanna Persijn en zijn nakomelingen zouden gedurende generaties Lebbeke getrouw blijven. Maar ... enig verband met de door ons behandelde families Moortgat is nergens te bespeuren. Spijtig.

We kenden meer geluk toen we de voorouders van Clementina Moortgat op het spoor zaten. En dat begon reeds met te mogen vaststellen dat zij een dochter was van Victor Moortgat en van Anna Maria Borms wiens gezin te Opstal "Berremkes" werd genoemd, naar de familienaam van de moeder. Een vaststelling die ons niet alleen verblijdde omdat we nog andere aangeslotenen kennen met deze voorouders, maar ook omdat Victor een broer was van Petrus Joannes die Francisca Brusselmans huwde, en dat waren toch de ouders van Leonie Moortgat uit "Het Hoefijzer" langs de Molenstraat. Voor hun verdere voorouders verwijzen we naar bijgevoegde schema's die ons aansluiting geven met wagenmaker Henricus Moortgat (°1650) die destijds langs de Mandekenstraat woonde en wiens voorgeslacht is weergegeven op bijgaand verbeterd Schema Ibis.

Anderzijds gaven we in ons nummer van mei 1990 op blz. 111 een overzicht van het nageslacht van kuiper Petrus Joannes Moortgat en Anna Catharina Maes. En daar stopten we bij hun kleinzoon Adolphus (°1842) die Rosalie De Cock huwde. Fout natuurlijk, want we hielden geen rekening met hun zoon Petrus Joannes (°1885) die na zijn huwelijk met Clemence Van Bleyenbergh langs de Broekstraat nog voor een kroost zorgde.

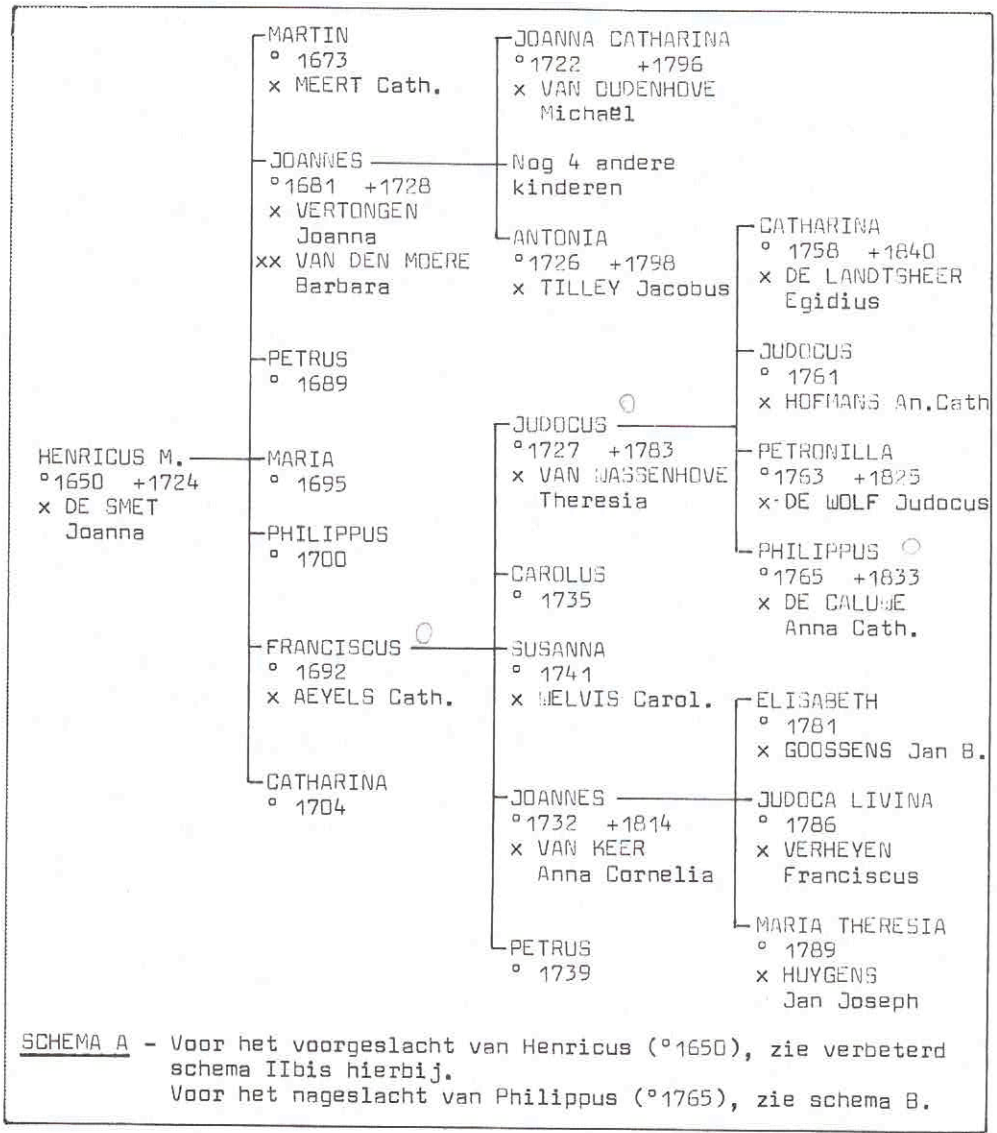

SCHEMA A - Voor het voorgeslacht van Henricus (°1650), zie verbeterd schema IIbis hierbij.
Voor het nageslacht van Philippus (°1765), zie schema B.

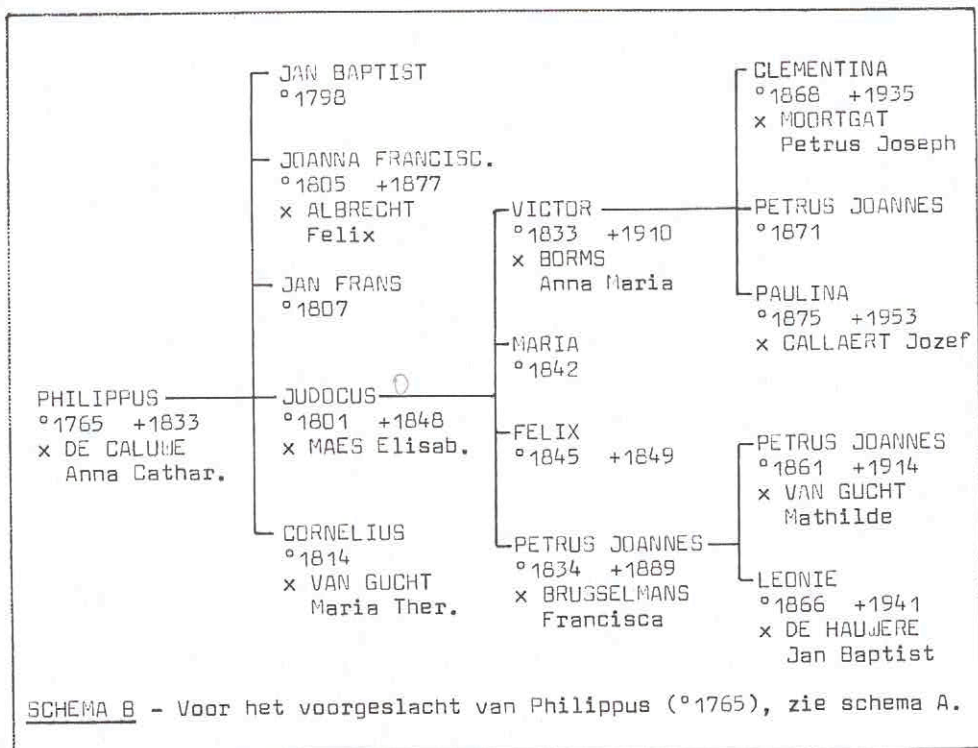

Wat onze schema's A en B betreft kunnen we voor de hierin geïnteresseerden nog vermelden dat Henricus (°1650) wagenmaker was langs de Mandekenstraat, waar het echtpaar werd opgevolgd door hun zoon Joannes die er tevens "de Smis" uitbaatte. Na het overlijden van Joannes hertrouwde zijn weduwe met Matheus De Coster waardoor men het er nog "Fideelkens" zou noemen. De kinderen Joanna Catharina en Antonia verzeilden respectievelijk langs de Bovendonkstraat en op de Heuvel. De zoon Franciscus (°1692) bleef blijkbaar eveneens in de buurt van de Mandekenstraat waar hij nog werd opgevolgd door zijn zoon Joannes (°1732). Judocus (°1727) en Theresia Van Wassenhove vestigden zich vooraan langs de Ravestraat en zij werden er opgevolgd door hun zoon Philippus (°1765). Hun dochter Catharina huwde met scheepsbouwer De Landtsheer uit Baasrode en Petronilla werd na haar huwelijk met Judocus De Wolf landbouwster langs de Brandstraat.

Langs de Ravestraat werd landbouwer Philippus nog opgevolgd door zijn zoon Judocus (°1801) die echter verkoos als arbeider aan het werk te gaan. De dochter Joanna Francisca huwde schoenmaker Felix Albrecht en vertrok naar de Krapstraat waar zij nog moeder werd van "Anneke" die met Felix Verest haar 70-jarig huwelijksjubileum vierde. En dat de zonen Victor en Petrus Joannes, van Judocus, de Broekstraat en de Molenstraat verkozen is uiteraard voldoende bekend. Denken we maar aan "Berremkens" of aan "Païken" (+1914) en we zijn op de goede weg.

P. Servaes